

Accessoires STRATOS



Accessoires STRATOS	Seite
• Seifenspender	41
• Händetrockner, Papierhandtuchspender	43
• Papierhandtuch-, Seifenspender-Kombinationen	46
• Abfallbehälter	47
• Papierhandtuch-, Seifenspender-, Abfallbehälter-Kombinationen	50
• WC-Rollenhalter	52
• Hygienebeutelspender, WC-Sitzpapier- und Kosmetiktuchspender	56
• WC-Bürstenhalter, Aschenbecher	58
• Kleiderhaken, Ablage, Piktogramme	59

Accessoires STRATOS

Seifenspender

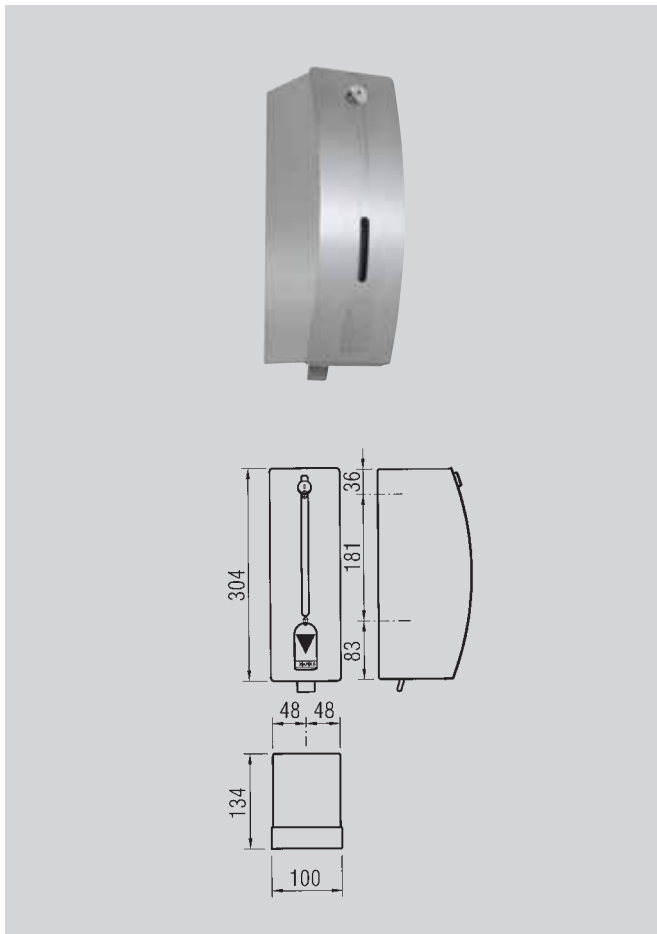

Ausschreibungstext

Seifenspender

für Aufputzmontage, Chromnickelstahl, Oberfläche matt gebürstet, Materialstärke 1,5 mm, gebogene Front mit Sichtfenster, Zylinderschloss mit Franke Einheitsschlüssel, geeignet für Flüssigseife und Lotionen, 750 ml-Nachfüllbehälter, mit Edelstahl Drückerhebel, inkl. Edelstahlschrauben und Dübel.

Maße: 100 × 134 × 304 mm

Typ	Artikel-Nummer
-----	----------------

STRX618	7612210006531
----------------	---------------

Zubehör

- Flüssigseife 1 Liter (Mindestbestellmenge 6 Stück)
S01L 7612210003196
- Flüssigseife, in Kanister, 10 Liter
S010L 7612210003202

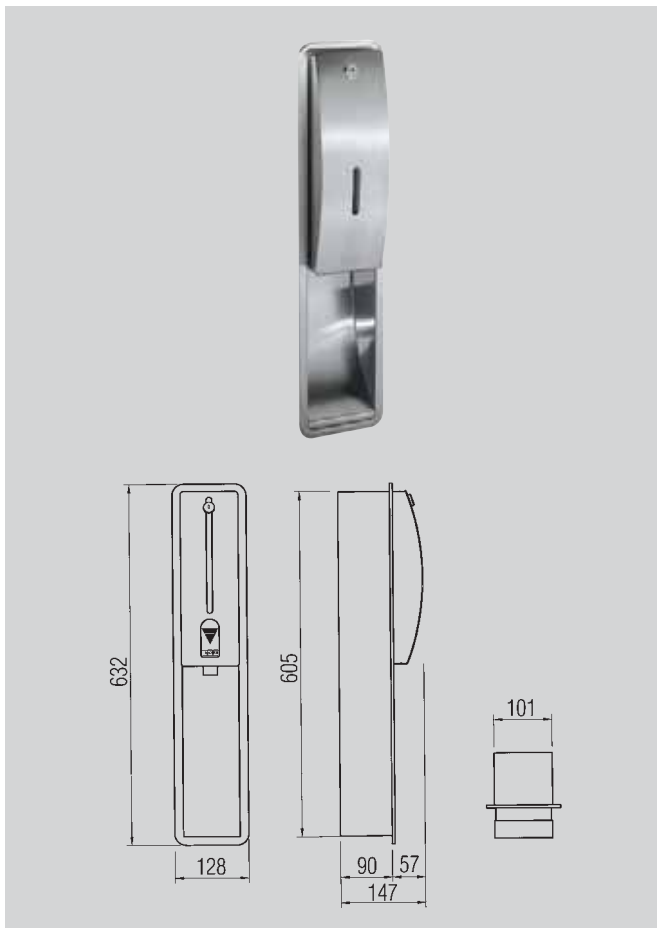

Ausschreibungstext

Seifenspender

für Unterputzmontage, Chromnickelstahl, Oberfläche matt gebürstet, Materialstärke 1,5 mm, gebogene Front mit Sichtfenster, Zylinderschloss mit Franke Einheitsschlüssel, geeignet für Flüssigseife und Lotionen sowie antiseptische Seifen, 750 ml-Nachfüllbehälter, mit Edelstahl Drückerhebel, inkl. Edelstahlschrauben und Dübel.

Maße: 128 × 147 × 632 mm

Typ	Artikel-Nummer
-----	----------------

STRX618E	7612210006654
-----------------	---------------

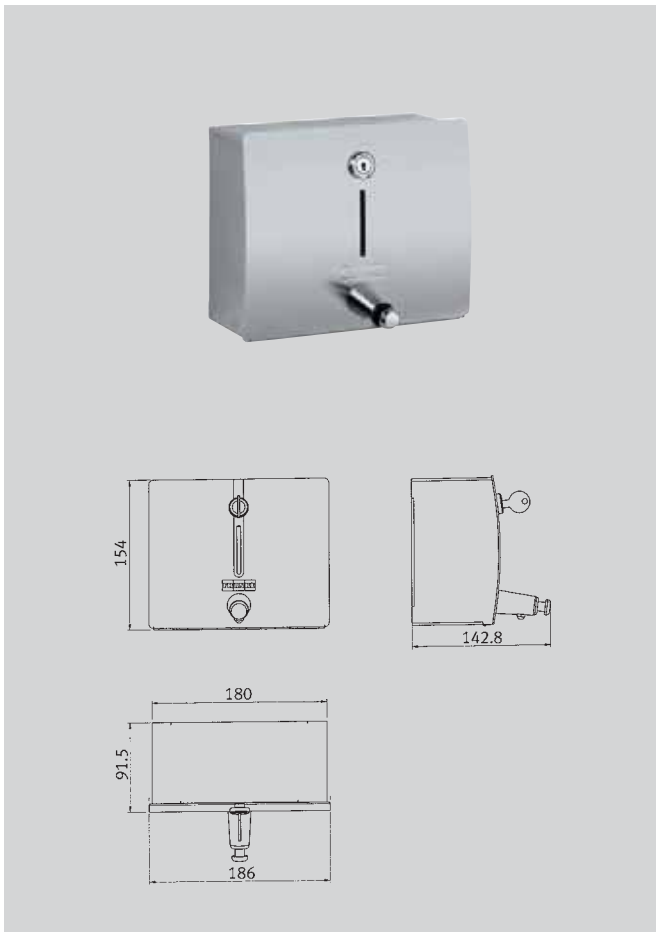

Ausschreibungstext

Seifenspender

für Aufputzmontage, Chromnickelstahl, Oberfläche matt gebürstet, Materialstärke 1,5 mm, gebogene Front mit Sichtfenster und Druckknopf für Betätigung von vorne, Zylinderschloss mit Franke Einheitsschlüssel, geeignet für Flüssigseife und Lotionen, 1-Liter-Nachfüllbehälter, inkl. Edelstahlschrauben und Dübel.

Maße: 186 × 92 × 154 mm

Typ	Artikel-Nummer
STRX619	7612210008566

Zubehör

- Flüssigseife 1 Liter (Mindestbestellmenge 6 Stück)
S01L 7612210003196
- Flüssigseife, in Kanister, 10 Liter
S010L 7612210003202

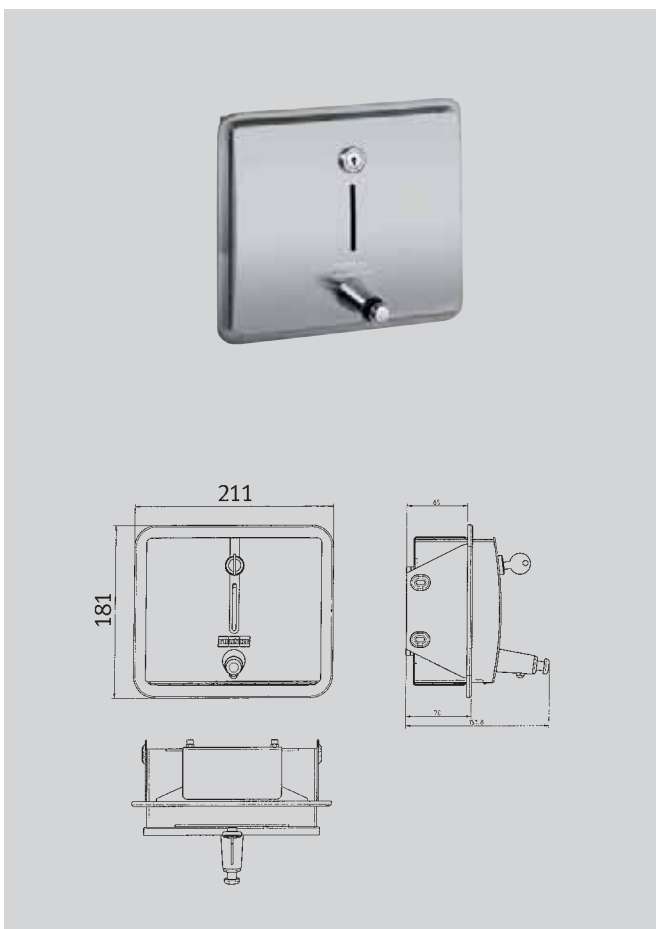

Ausschreibungstext

Seifenspender

für Unterputzmontage, Chromnickelstahl, Oberfläche matt gebürstet, Materialstärke 1,5 mm, gebogene Front mit Sichtfenster und Druckknopf für Betätigung von vorne, Zylinderschloss mit Franke Einheitsschlüssel, geeignet für Flüssigseife und Lotionen sowie antiseptische Seifen, 1-Liter-Nachfüllbehälter, inkl. Edelstahlschrauben und Dübel.

Maße: 211 × 90 × 181 mm

Typ	Artikel-Nummer
STRX619E	7612210013720

Accessoires STRATOS

Seifenspender, Händetrockner

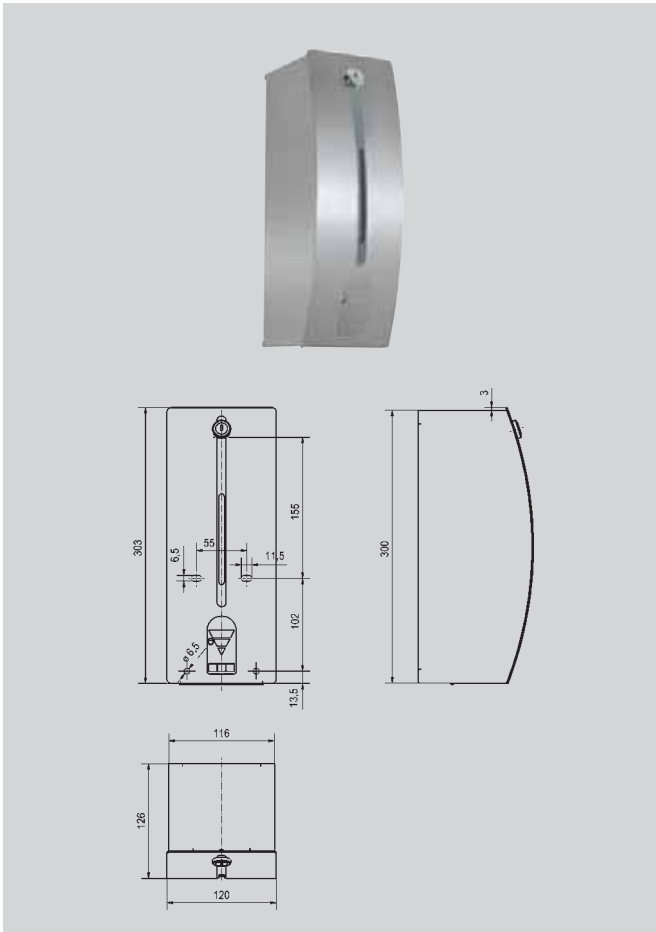

Ausschreibungstext

Elektronischer Seifenspender
für Aufputzmontage, Chromnickelstahl, Oberfläche matt gebürstet, Materialstärke 1,5 mm, gebogene Front mit Sichtfenster, Zylinder Schloss mit Franke Eineitsschlüssel, mit berührungsloser Infrarot Annäherungssensorik, integrierte Abschaltung bei Gehäuseöffnung, Rotlicht zur Anzeige für niedrigen Batteriestatus, inkl. 6 Stk. 1,5 V (= 9 V) Alkaline AA Batterien, geeignet für Flüssigseife und Lotionen, 800 ml Nachfüllbehälter, spendet je nach verwendeter Seife zwischen 0,6 und 1,1 ml, inkl. Edelstahlschrauben und Dübel.

Maße: 120 × 126 × 303 mm

Typ	Artikel-Nummer
-----	----------------

STRX625	7612210050251
---------	---------------

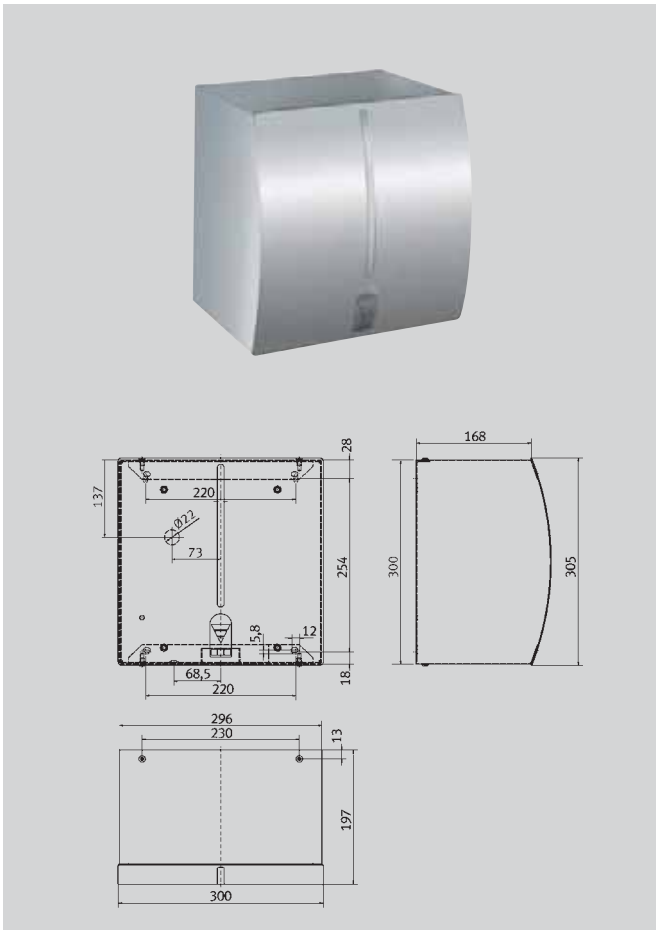

Ausschreibungstext

Händetrockner
für Aufputzmontage, Chromnickelstahl, Oberfläche matt gebürstet, Materialstärke 1,5 mm, gebogene Front, mit berührungsloser Infrarot Annäherungssensorik, Tropfwassergeprüft IP20, Sensorreichweite einstellbar von 5–33 cm, Dauerlaufschutz mit Selbstabschaltung nach 60 Sekunden, durch die äußerst hohe verstellbare Luftgeschwindigkeit wird die Trocknungszeit trotz niedriger Luftmenge massiv verringert, Kabel und Stecker bauseits.

Maße: 300 × 197 × 305 mm

Typ	Artikel-Nummer
-----	----------------

STRX210	7612210052231
---------	---------------

Technische Angaben

Anschlussspannung:	230 V, 50 Hz
Leistung gesamt:	1500 W
Heizung:	800 W
Motor:	700 W
Luftmenge:	120 m ³ /h

Accessoires STRATOS

Papierhandtuchspender

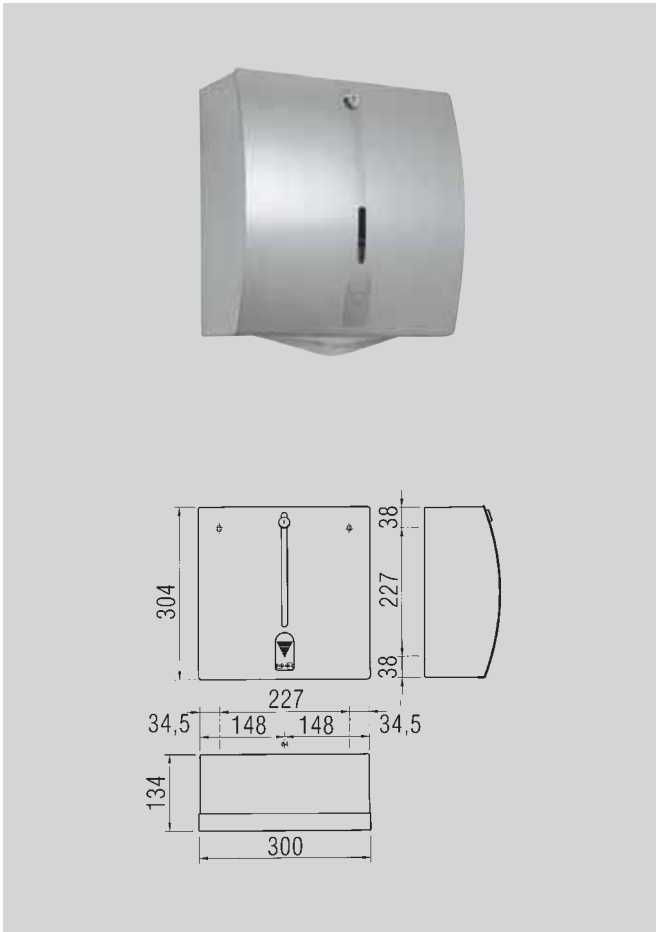

Ausschreibungstext

Papierhandtuchspender

für Aufputzmontage, Chromnickelstahl, Oberfläche matt gebürstet, Materialstärke 1,5 mm, gebogene Front mit Sichtfenster, Zylinderschloss mit Franke Einheitsschlüssel, Fassungsvermögen 300–400 Stück bei Papier mit Z-Faltung, inkl. Edelstahlschrauben und Dübel.

Maße: 300 × 134 × 304 mm

Typ

Artikel-Nummer

STRX600

7612210006425

Zubehör

- Faltpapierhandtücher, 1 Paket (= 168 Stück, Mindestbestellmenge 20 Pakete in Überkarton)

FH68

7612210000393

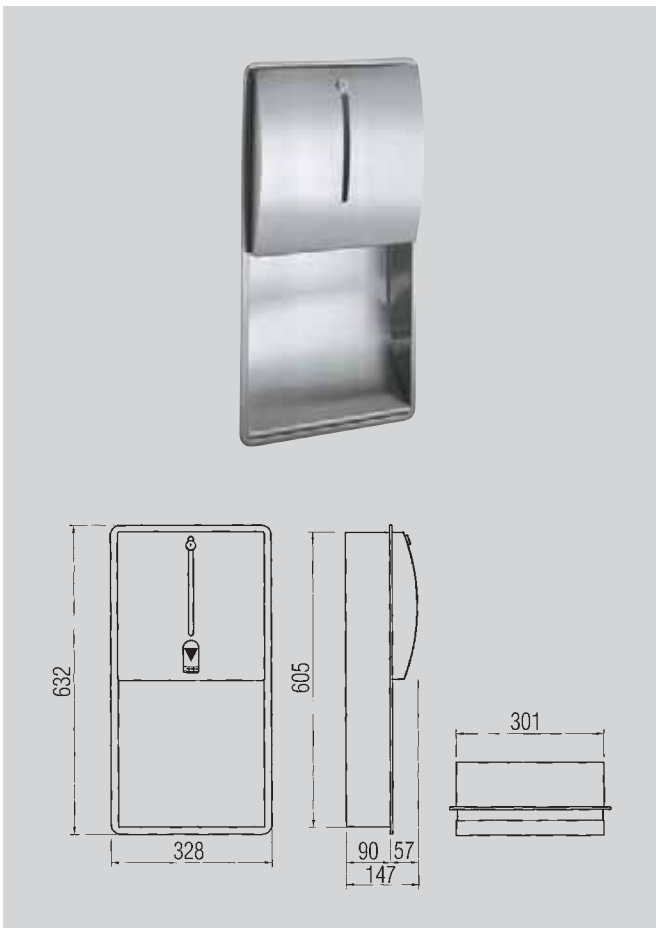

Ausschreibungstext

Papierhandtuchspender

für Unterputzmontage, Chromnickelstahl, Oberfläche matt gebürstet, Materialstärke 1,5 mm, gebogene Front mit Sichtfenster, Zylinderschloss mit Franke Einheitsschlüssel, Fassungsvermögen 300–400 Stück bei Papier mit Z-Faltung, inkl. Edelstahlschrauben und Dübel.

Maße: 328 × 147 × 632 mm

Typ

Artikel-Nummer

STRX600E

7612210006661

Zubehör

- Faltpapierhandtücher, 1 Paket (= 168 Stück, Mindestbestellmenge 20 Pakete in Überkarton)

FH68

7612210000393

Accessoires STRATOS

Papierrollenbox, Papierhandtuchspender

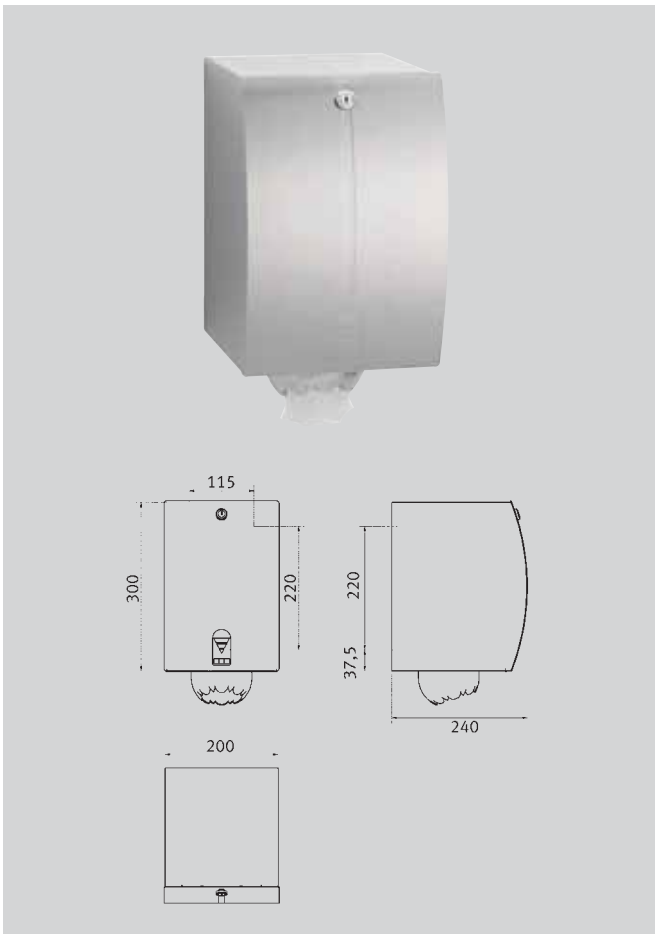

Ausschreibungstext

Papierrollenbox

für Aufputzmontage, Chromnickelstahl, Oberfläche matt gebürstet, Materialstärke 1,5 mm, gebogene Front, Zylinderschloss mit Franke Einheitsschlüssel, für Papierrollen mit max. Ø 190 mm und max. Höhe von 250 mm, nur geeignet für Papierrollen mit Abrollung aus der Mitte, integrierte Abrisskante und Zugentlastung gegen Papierabriss im Gehäuse, inkl. Edelstahlschrauben und Dübel.

Maße: 205 × 240 × 325 mm

Typ	Artikel-Nummer
-----	----------------

STRX635	7612210055560
---------	---------------

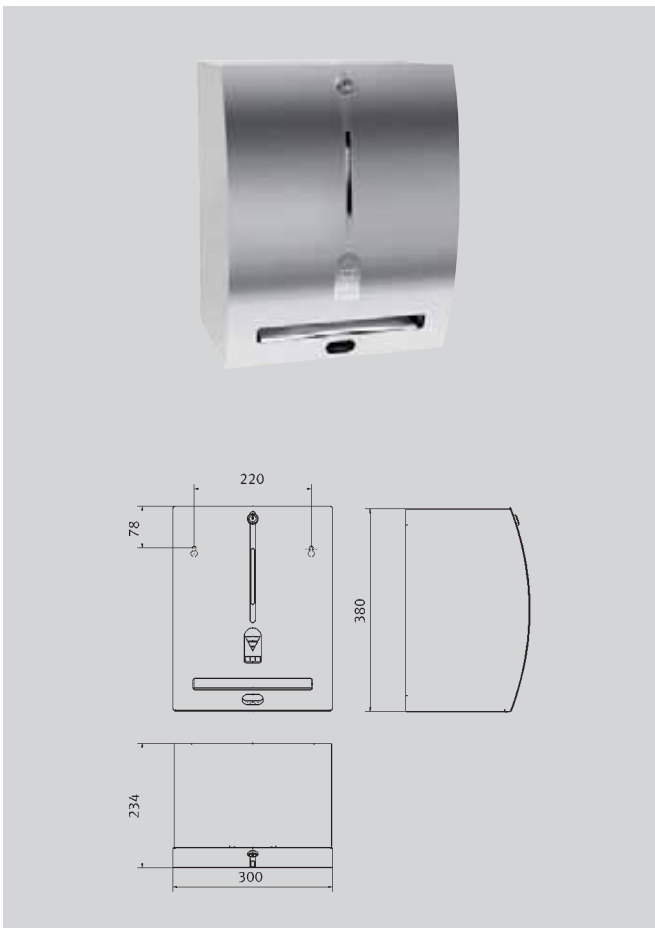

Ausschreibungstext

Elektronischer Papierhandtuchspender

für Aufputzmontage, Chromnickelstahl, Oberfläche matt gebürstet, Materialstärke 1,5 mm, gebogene Front mit Sichtfenster, Zylinderschloss mit Franke Einheitsschlüssel, berührungslose Papierausgabe über Infrarot Sensor, integrierte Abrisskante, inkl. 4 Stk. Standard D 1,5 V Batterien, wartungsfreie Mechanik und einfacher Papierrollenwechsel, für Rollen bis zu einer max. Breite von 210 mm, max. Durchmesser ca. 220 mm, Papierlänge in drei Längen auf 200, 250 und 300 mm einstellbar, inkl. Edelstahlschrauben und Dübel.

Maße: 300 × 234 × 380 mm

Typ	Artikel-Nummer
-----	----------------

STRX630	7612210055553
---------	---------------

Accessoires STRATOS

Papierhandtuch-, Seifenspender-Kombination

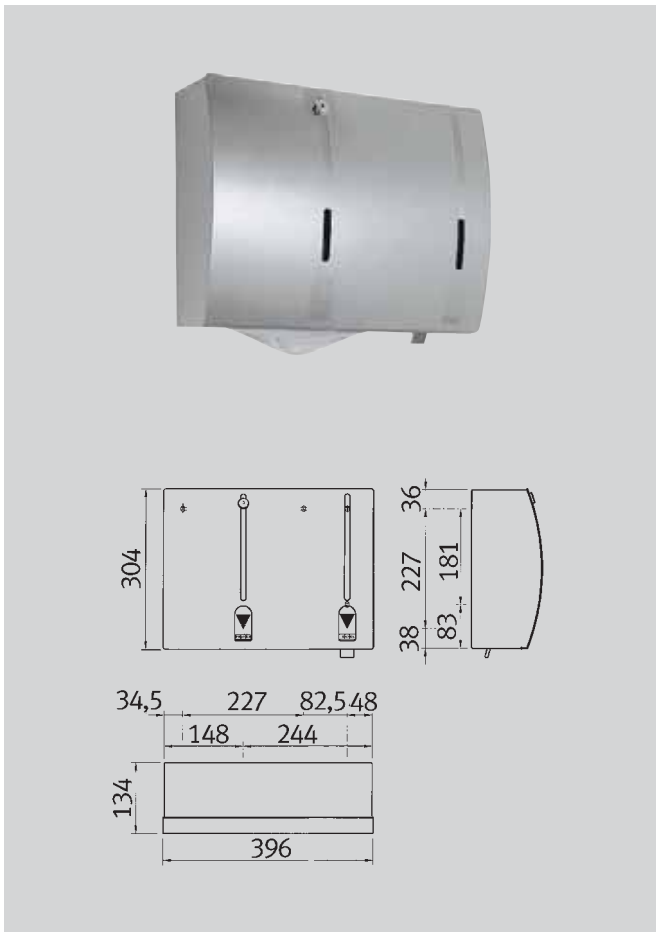

Ausschreibungstext

Papierhandtuch-, Seifenspender-Kombination

für Aufputzmontage, Chromnickelstahl, Oberfläche matt gebürstet, Materialstärke 1,5 mm, gebogene Front mit zwei Sichtfenstern, Zylinderschloss mit Franke Einheitsschlüssel, Papierhandtuchspender mit Fassungsvermögen 300–400 Stück bei Papier mit Z-Faltung, Seifenspender geeignet für Flüssigseife und Lotionen sowie antiseptische Seifen, 750 ml-Nachfüllbehälter, mit Edelstahl Drückerhebel, inkl. Edelstahlschrauben und Dübel.

Maße: 396 × 134 × 304 mm

Typ

Artikel-Nummer

STRX601

7612210006760

Zubehör

- Faltpapierhandtücher, 1 Paket (= 168 Stück, Mindestbestellmenge 20 Pakete in Überkarton)

FH68

7612210000393



Ausschreibungstext

Papierhandtuch-, Seifenspender-Kombination

für Unterputzmontage, Chromnickelstahl, Oberfläche matt gebürstet, Materialstärke 1,5 mm, gebogene Front mit zwei Sichtfenstern, beide Teile mit Zylinderschloss und Franke Einheitsschlüssel, Papierhandtuchspender mit Fassungsvermögen 300–400 Stück bei Papier mit Z-Faltung, Seifenspender geeignet für Flüssigseife und Lotionen sowie antiseptische Seifen, 750 ml-Nachfüllbehälter, mit Edelstahl Drückerhebel, inkl. Edelstahlschrauben und Dübel.

Maße: 424 × 147 × 632 mm

Typ

Artikel-Nummer

STRX601E

7612210006791

Zubehör

- Flüssigseife 1 Liter (Mindestbestellmenge 6 Stück)

S01L

7612210003196

- Flüssigseife, in Kanister, 10 Liter

S010L

7612210003202

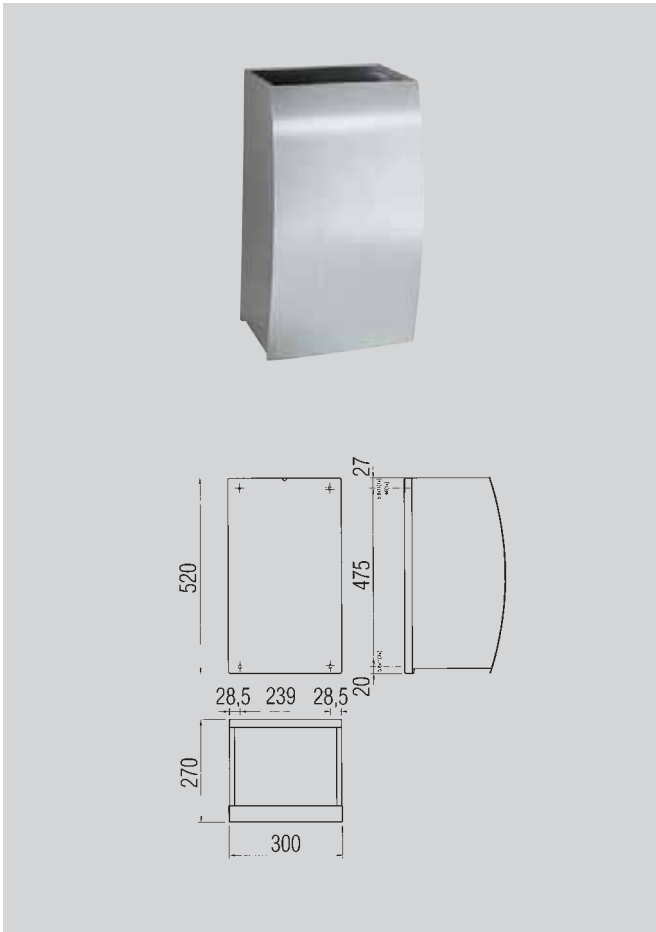

Ausschreibungstext

Abfallbehälter

für Aufputzmontage, Chromnickelstahl, Oberfläche matt gebürstet, Materialstärke 1,5 mm, gebogene Front, Zylinderschloss mit Franke Einheitsschlüssel, Fassungsvermögen ca. 34 Liter, integrierte Sackhalterung, inkl. Edelstahlschrauben und Dübel.

Maße: 300 × 270 × 520 mm

Typ	Artikel-Nummer
-----	----------------

STRX605	7612210006517
---------	---------------

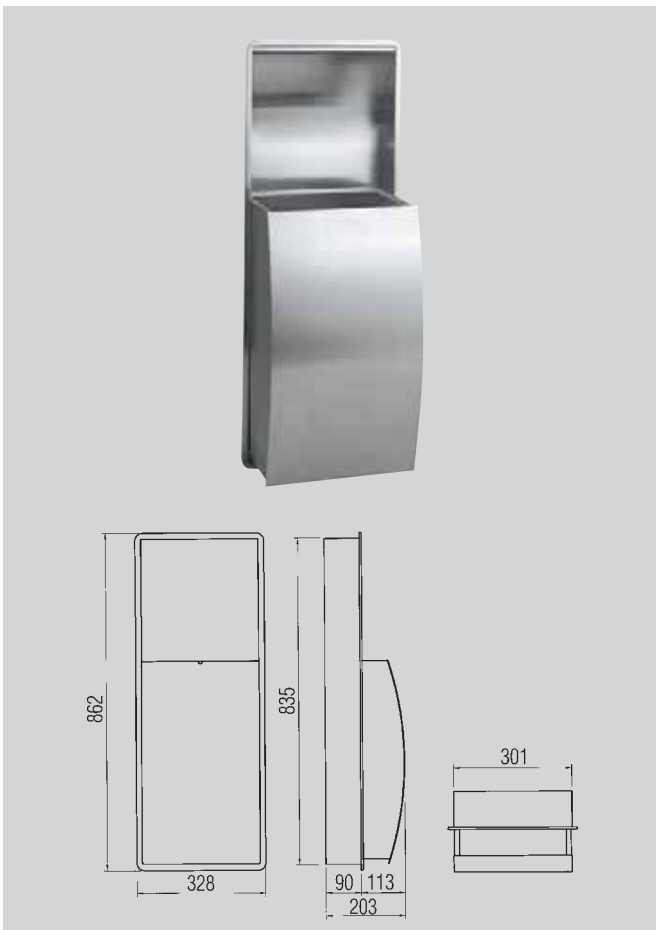

Ausschreibungstext

Abfallbehälter

für Unterputzmontage, Chromnickelstahl, Oberfläche matt gebürstet, Materialstärke 1,5 mm, gebogene Front, Zylinderschloss mit Franke Einheitsschlüssel, Fassungsvermögen ca. 22 Liter, integrierte Sackhalterung, inkl. Edelstahlschrauben und Dübel.

Maße: 328 × 203 × 862 mm

Typ	Artikel-Nummer
-----	----------------

STRX605E	7612210006678
----------	---------------

Accessoires STRATOS

Abfallbehälter

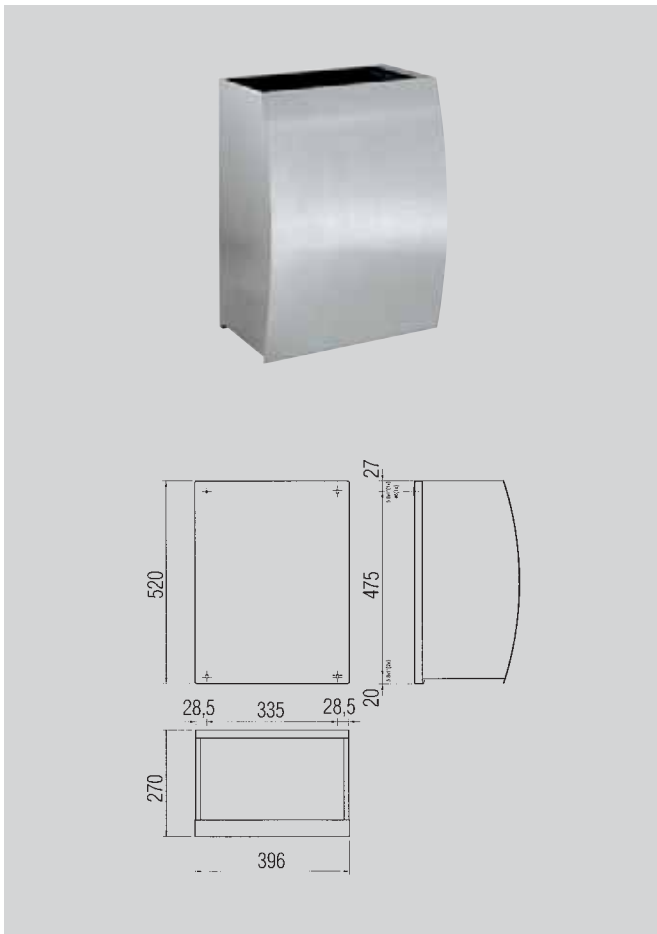

Ausschreibungstext

Abfallbehälter

für Aufputzmontage, Chromnickelstahl, Oberfläche matt gebürstet, Materialstärke 1,5 mm, gebogene Front, Zylinderschloss mit Franke Einheitsschlüssel, Fassungsvermögen ca. 45 Liter, integrierte Sackhalterung, inkl. Edelstahlschrauben und Dübel.

Maße: 396 × 270 × 520 mm

Typ	Artikel-Nummer
STRX607	7612210006463

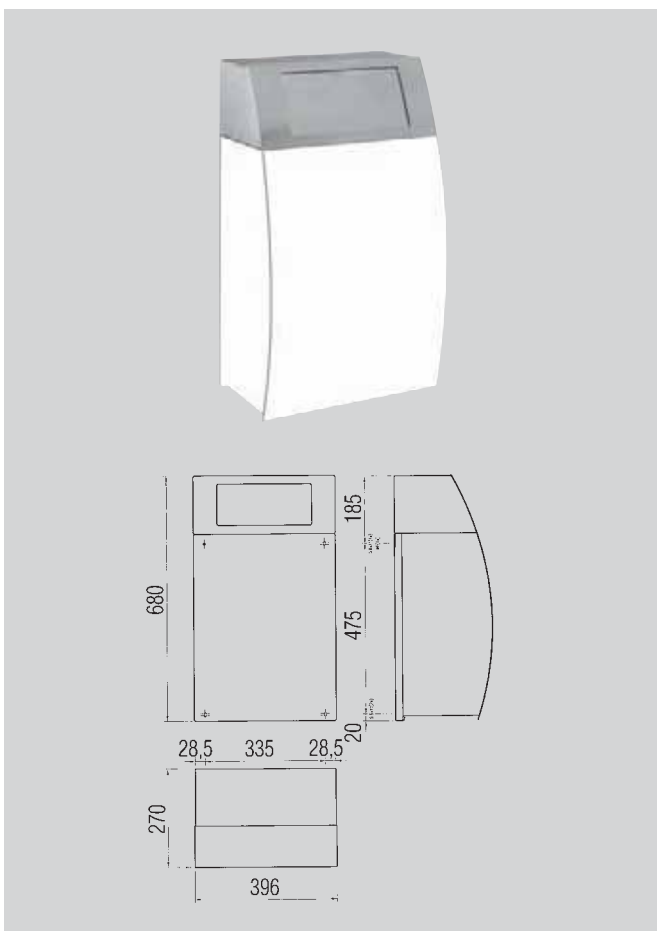

Ausschreibungstext

Klappdeckelaufsatz

für Abfallbehälter STRX607, Chromnickelstahl, Oberfläche matt gebürstet, Materialstärke 1,5 mm, abgeschrägte Front mit selbstschließendem Klappdeckel, Zylinderschloss mit Franke Einheitschlüssel, inkl. Edelstahlschrauben und Dübel.

Maße: 396 × 270 × 680 mm
(Abmessung inkl. Abfallbehälter STRX607)

Typ	Artikel-Nummer
STRX608	7612210006722

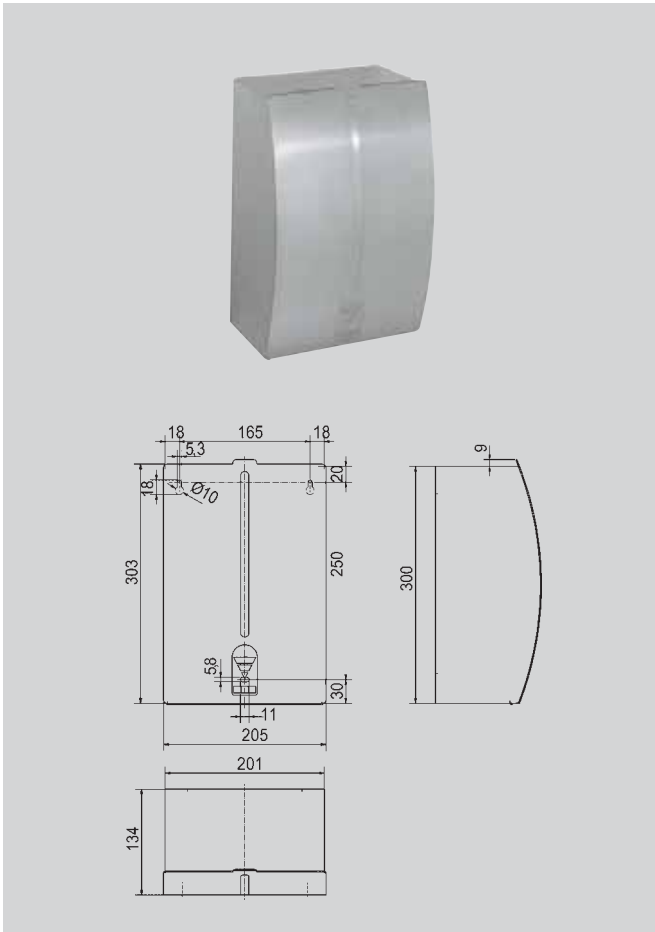

Ausschreibungstext

Abfallbehälter für Damenbinden und Kleinabfälle
für Aufputzmontage, Chromnickelstahl, Oberfläche matt gebürstet, Materialstärke 1,5 mm, gebogene Front, Fassungsvermögen ca. 3,8 Liter, aufklappbarer selbstschließender Deckel mit Klavierbandscharnier aus Edelstahl, integrierter Kunststoffbehälter zur Entnahme der Abfälle, inkl. Edelstahlschrauben und Dübel.

Maße: 205 × 134 × 304 mm

Typ	Artikel-Nummer
-----	----------------

STRX611	7612210006524
---------	---------------

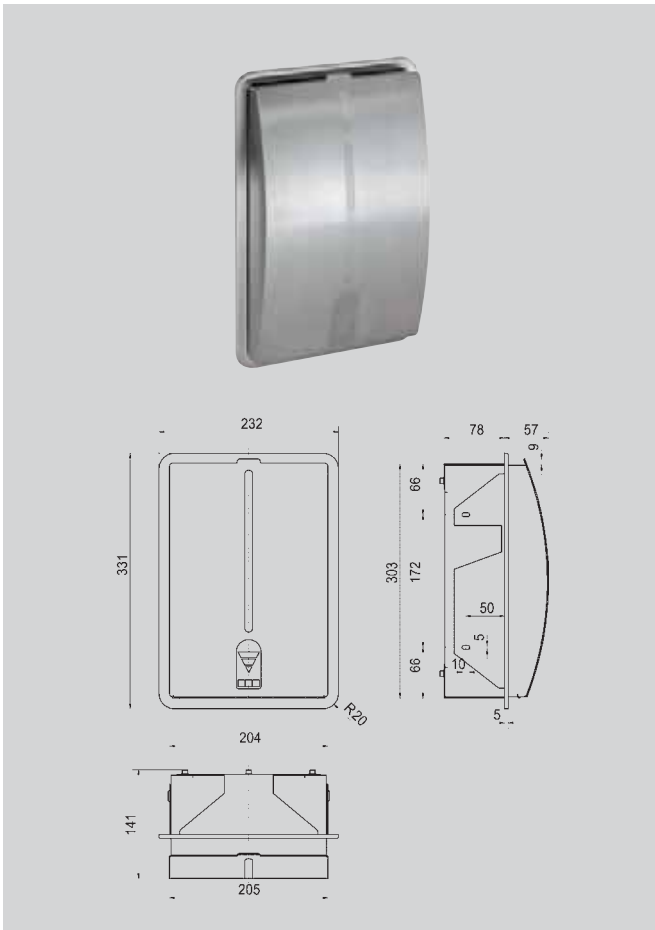

Ausschreibungstext

Abfallbehälter für Damenbinden und Kleinabfälle
für Unterputzmontage, Chromnickelstahl, Oberfläche matt gebürstet, Materialstärke 1,5 mm, gebogene Front, Fassungsvermögen ca. 3,8 Liter, aufklappbarer selbstschließender Deckel mit Klavierbandscharnier aus Edelstahl, integrierter Kunststoffbehälter zur Entnahme der Abfälle, inkl. Edelstahlschrauben und Dübel.

Maße: 232 × 135 × 331 mm

Typ	Artikel-Nummer
-----	----------------

STRX611E	7612210006715
----------	---------------

Accessoires STRATOS

Papierhandtuch-, Abfallbehälter-Kombination



Ausschreibungstext

Papierhandtuch-, Abfallbehälter-Kombination

für Unterputzmontage, Chromnickelstahl, Oberfläche matt gebürstet, Materialstärke 1,5 mm, gebogene Front mit Sichtfenster, beide Teile mit Zylinderschloss und Franke Einheitsschlüssel, Papierhandtuchspender mit Fassungsvermögen 300–400 Stück bei Papier mit Z-Faltung, Abfallbehälter mit Fassungsvermögen ca. 22 Liter, integrierte Sackhalterung, inkl. Edelstahlschrauben und Dübel.

Maße: 328 × 203 × 1162 mm

Typ	Artikel-Nummer
-----	----------------

STRX602E	7612210006784
----------	---------------

Zubehör

- Faltpapierhandtücher, 1 Paket (= 168 Stück, Mindestbestellmenge 20 Pakete in Überkarton)

FH68 7612210000393

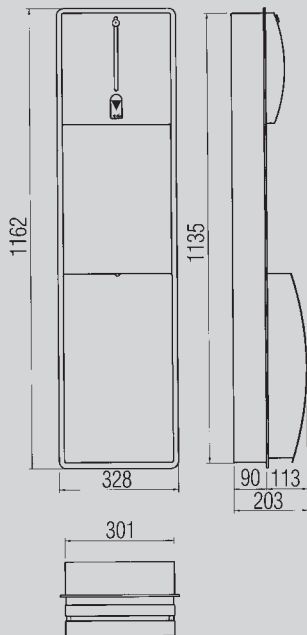

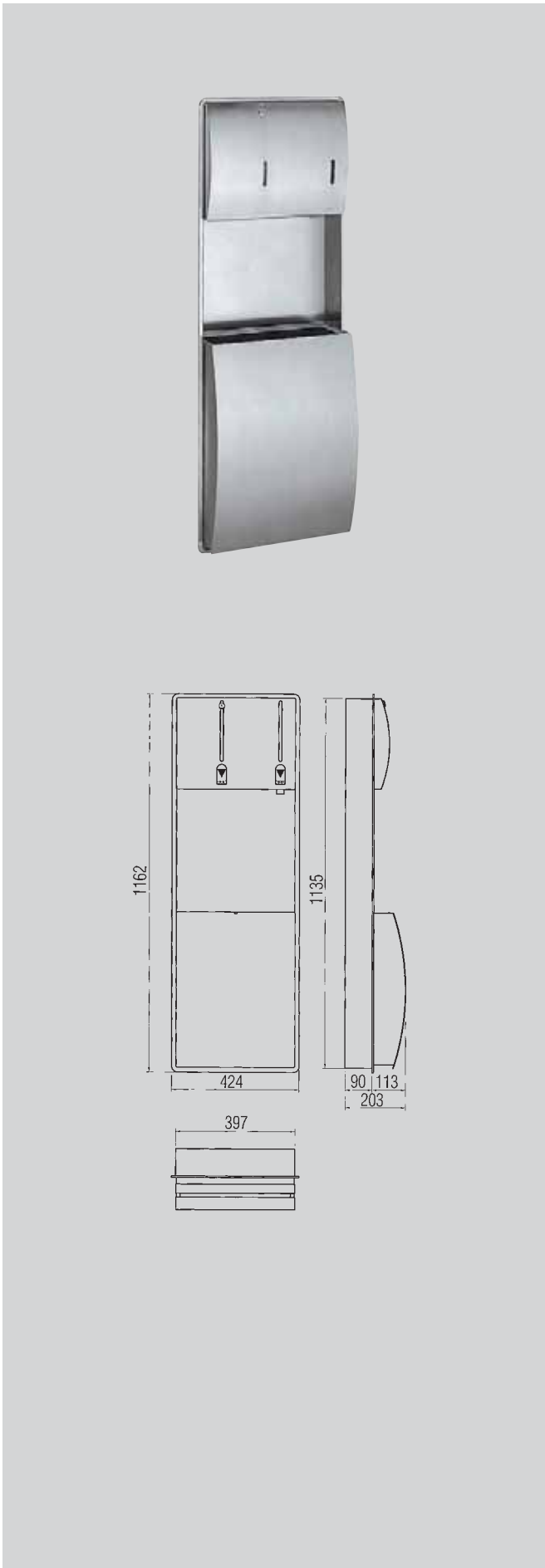

Ausschreibungstext

Papierhandtuch-, Seifenspender-, Abfallbehälter-Kombination für Unterputzmontage, Chromnickelstahl, Oberfläche matt gebürstet, Materialstärke 1,5 mm, gebogene Front mit zwei Sichtfenstern, mit Zylinderschloss und Franke Einheitschlüssel, Papierhandtuchspender mit Fassungsvermögen 300–400 Stück bei Papier mit Z-Faltung, Seifenspender geeignet für Flüssigseife und Lotionen sowie antiseptische Seifen, 750 ml-Nachfüllbehälter, mit Edelstahl Drückerhebel, Abfallbehälter mit Fassungsvermögen ca. 29 Liter, integrierte Sackhalterung, inkl. Edelstahlschrauben und Dübel.

Maße: 424 × 203 × 1162 mm

Typ	Artikel-Nummer
-----	----------------

STRX617E	7612210006807
-----------------	---------------

Zubehör

- Flüssigseife 1 Liter (Mindestbestellmenge 6 Stück)
S01L 7612210003196
- Flüssigseife, in Kanister, 10 Liter
S010L 7612210003202

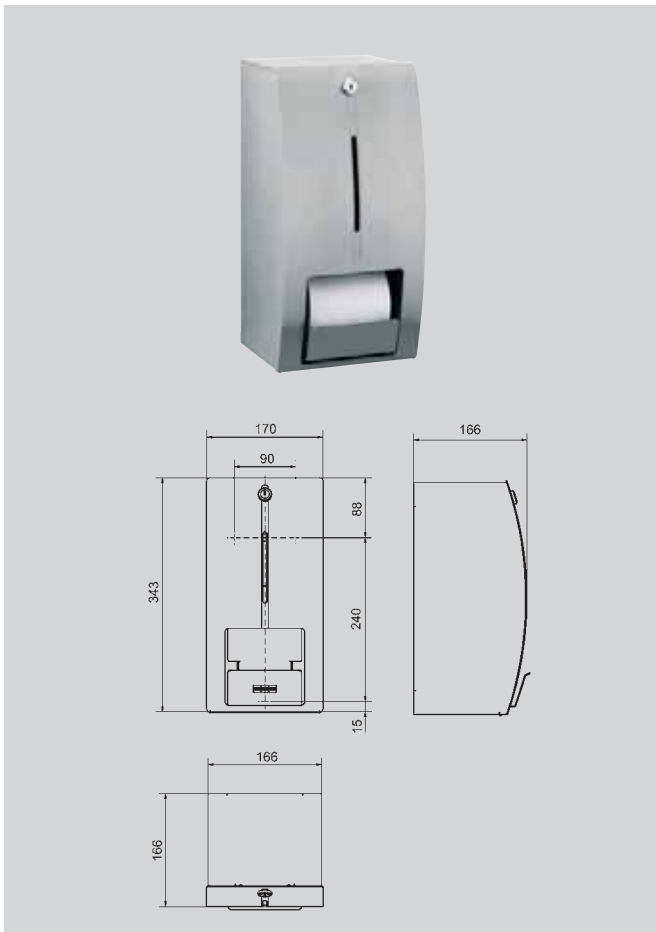

Ausschreibungstext

WC-Rollenhalter

für Aufputzmontage, Chromnickelstahl, Oberfläche matt gebürstet, Materialstärke 1,5 mm, geschlossenes Gehäuse mit gebogener Front und Sichtfenster, Zylinderschloss mit Franke Einheitsschlüssel, für zwei Rollen bis max. Ø 140 mm, zweite Rolle fällt beim Aufklappen der Lasche in Spenderposition, ohne Spindelssystem, inkl. Edelstahlschrauben und Dübel.

Maße: 170 × 166 × 343 mm

Typ

Artikel-Nummer

STRX671L

7612210030963

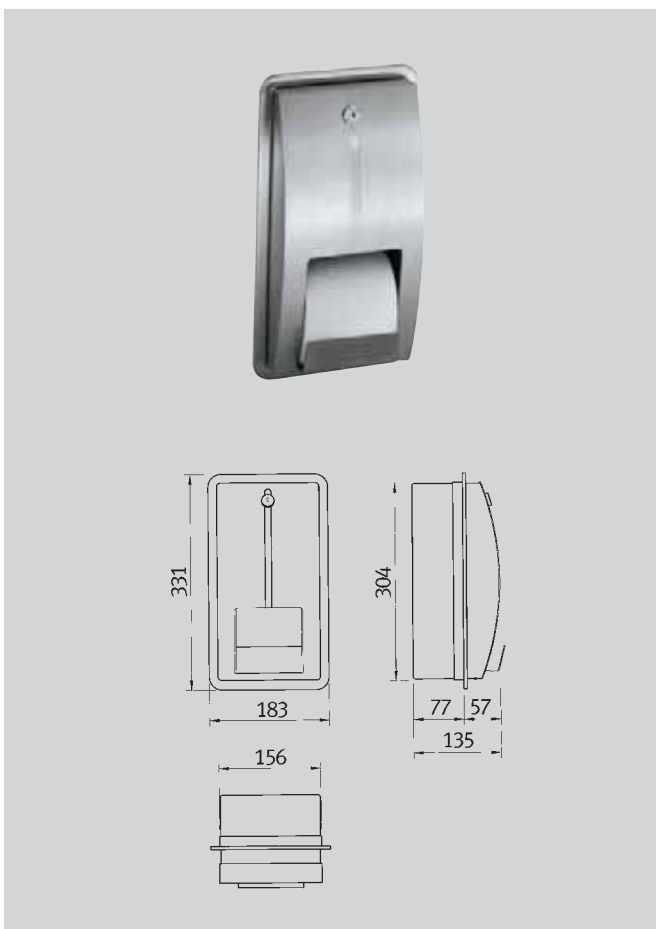

Ausschreibungstext

WC-Rollenhalter

für Unterputzmontage, Chromnickelstahl, Oberfläche matt gebürstet, Materialstärke 1,5 mm, geschlossenes Gehäuse mit gebogener Front und Sichtfenster, Zylinderschloss mit Franke Einheitsschlüssel, für zwei Rollen bis max. Ø 120 mm, zweite Rolle fällt beim Aufklappen der Lasche in Spenderposition, ohne Spindelssystem, inkl. Edelstahlschrauben und Dübel.

Maße: 183 × 135 × 331 mm

Typ

Artikel-Nummer

STRX671E

7612210006708

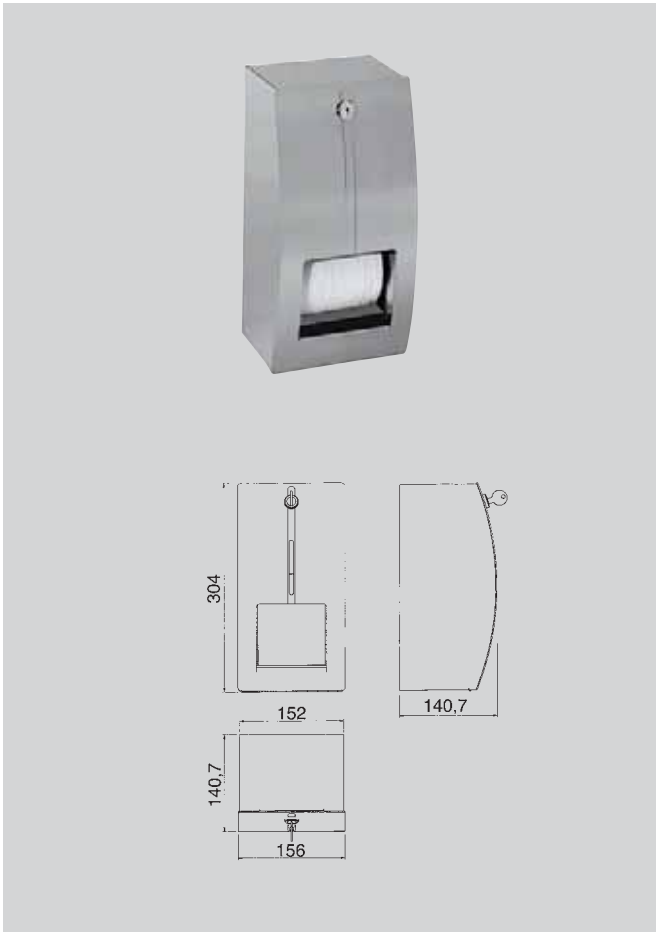

Ausschreibungstext

WC-Rollenhalter mit Spindelsystem

für Aufputzmontage, Chromnickelstahl, Oberfläche matt gebürstet, Materialstärke 1,5 mm, geschlossenes Gehäuse mit gebogener Front, Zylinderschloss mit Franke Einheitsschlüssel, für zwei Rollen bis max. Ø 120 mm, Reserverolle fällt nach Verbrauch der ersten Rolle automatisch in Spenderposition, Reserverolle nicht sichtbar, inkl. Edelstahlschrauben und Dübel.

Maße: 156 × 140,7 × 304 mm

Typ	Artikel-Nummer
-----	----------------

STRX672	7612210009501
---------	---------------

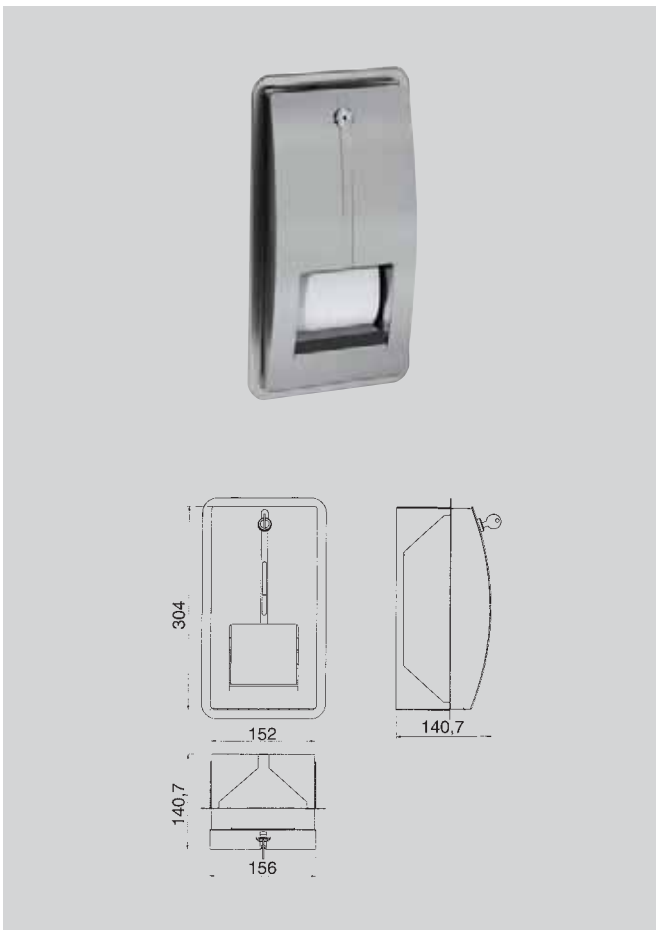

Ausschreibungstext

WC-Rollenhalter mit Spindelsystem

für Unterputzmontage, Chromnickelstahl, Oberfläche matt gebürstet, Materialstärke 1,5 mm, geschlossenes Gehäuse mit gebogener Front, Zylinderschloss mit Franke Einheitsschlüssel, für zwei Rollen bis max. Ø 120 mm, Reserverolle fällt nach Verbrauch der ersten Rolle automatisch in Spenderposition, Reserverolle nicht sichtbar, inkl. Edelstahlschrauben und Dübel.

Maße: 156 × 140,7 × 304 mm

Typ	Artikel-Nummer
-----	----------------

STRX672E	7612210009518
----------	---------------

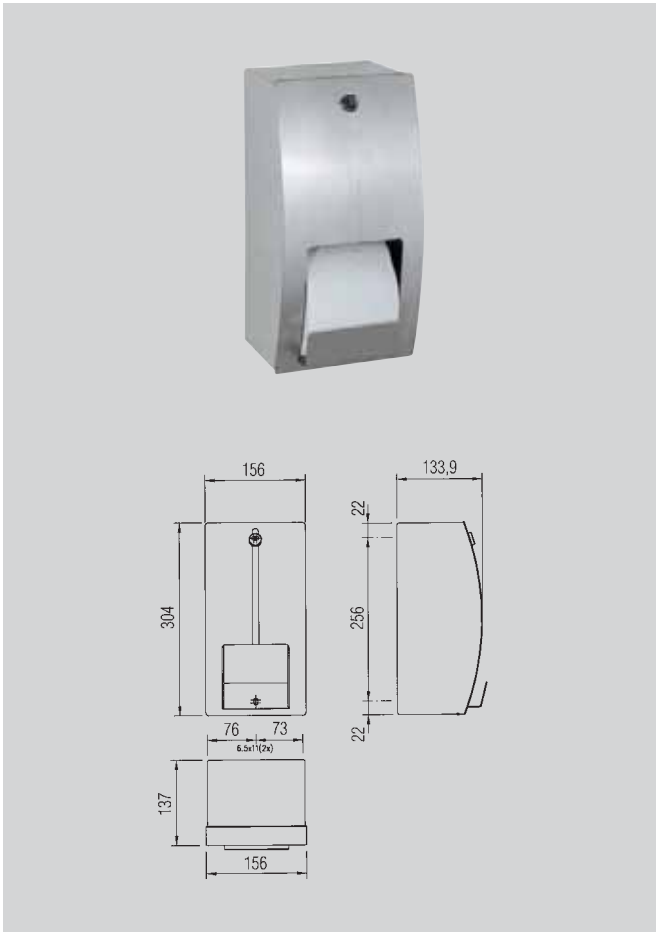

Ausschreibungstext

WC-Rollenhalter

für Aufputzmontage, Chromnickelstahl, Oberfläche matt gebürstet, Materialstärke 1,5 mm, geschlossenes Gehäuse mit gebogener Front und Sichtfenster, Zylinderschloss mit Franke Einheitsschlüssel, für zwei Rollen bis max. Ø 120 mm, zweite Rolle fällt beim Aufklappen der Lasche in Spenderposition, ohne Spindelssystem, inkl. Edelstahlschrauben und Dübel.

Maße: 156 × 134 × 304 mm

Typ

Artikel-Nummer

STRX671

7612210006432

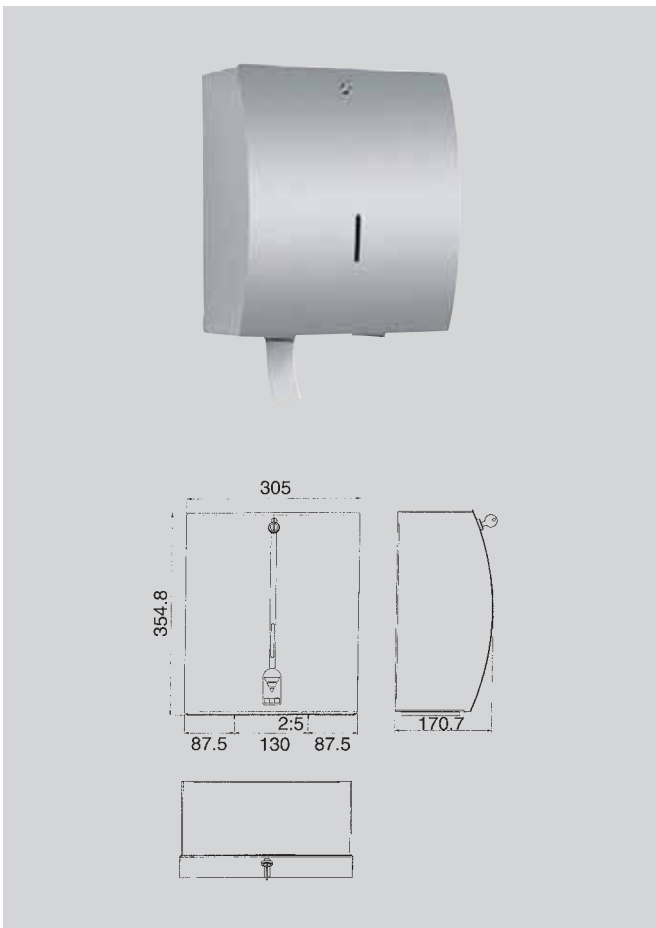

Ausschreibungstext

WC-Großrollenhalter

für Aufputzmontage, Chromnickelstahl, Oberfläche matt gebürstet, Materialstärke 1,5 mm, geschlossenes Gehäuse mit gebogener Front und Sichtfenster, Papierausgabe mit zwei gezahnten Abrisskanten, Zylinderschloss mit Franke Einheitsschlüssel, für eine Großrolle bis max. Ø 295 mm, inkl. Edelstahlschrauben und Dübel.

Maße: 305 × 150 × 355 mm

Typ

Artikel-Nummer

STRX670

7612210010316

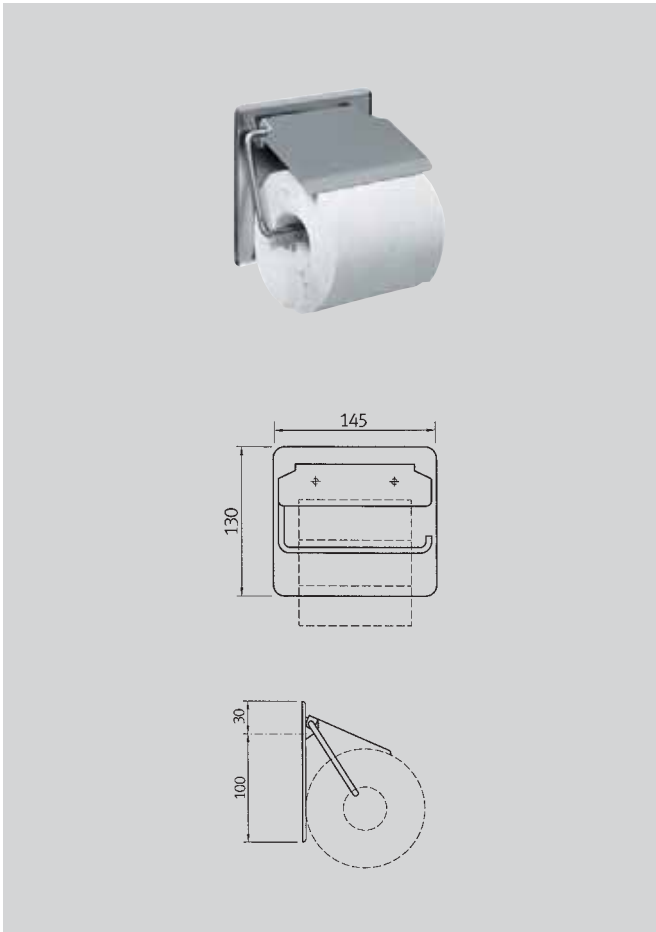

Ausschreibungstext

WC-Rollenhalter

für Aufputzmontage, Chromnickelstahl, Oberfläche matt gebürstet, Materialstärke 2,0 mm, mit Klappdeckel, für eine Rolle bis max. Ø 120 mm, inkl. Edelstahlschrauben und Dübel.

Maße: 145 × 25 × 130 mm

Typ	Artikel-Nummer
-----	----------------

BS677	7612210015045
--------------	---------------

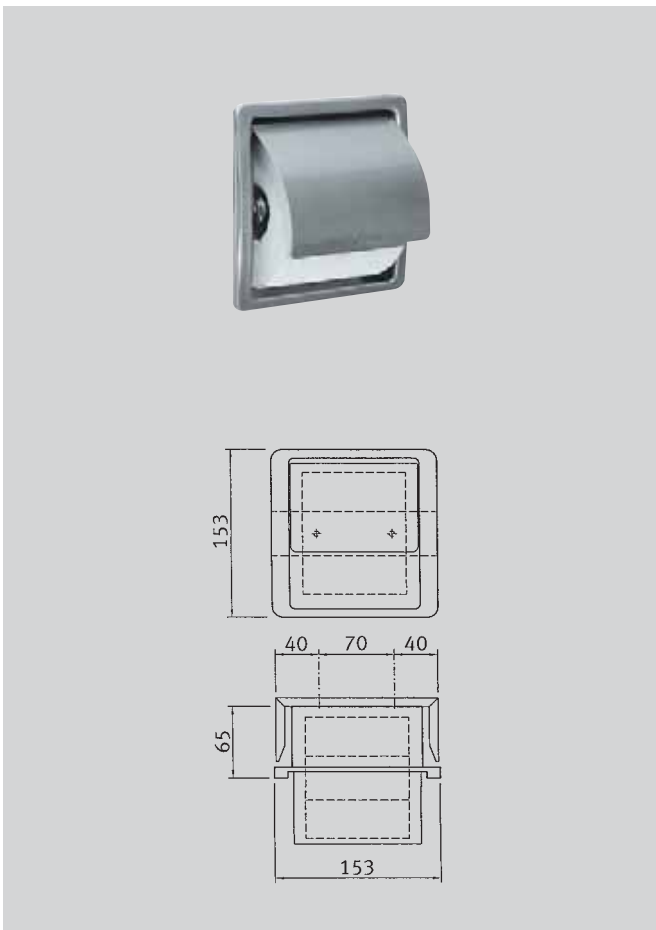

Ausschreibungstext

WC-Rollenhalter

für Unterputzmontage, Chromnickelstahl, Oberfläche matt gebürstet, Materialstärke 0,8 mm, gebogener Klappdeckel, für eine Rolle bis max. Ø 130 mm, inkl. Edelstahlschrauben und Dübel.

Maße: 153 × 153 × 65 mm

Typ	Artikel-Nummer
-----	----------------

STRX673E	7612210015069
-----------------	---------------

Accessoires STRATOS

Hygienebeutelspender

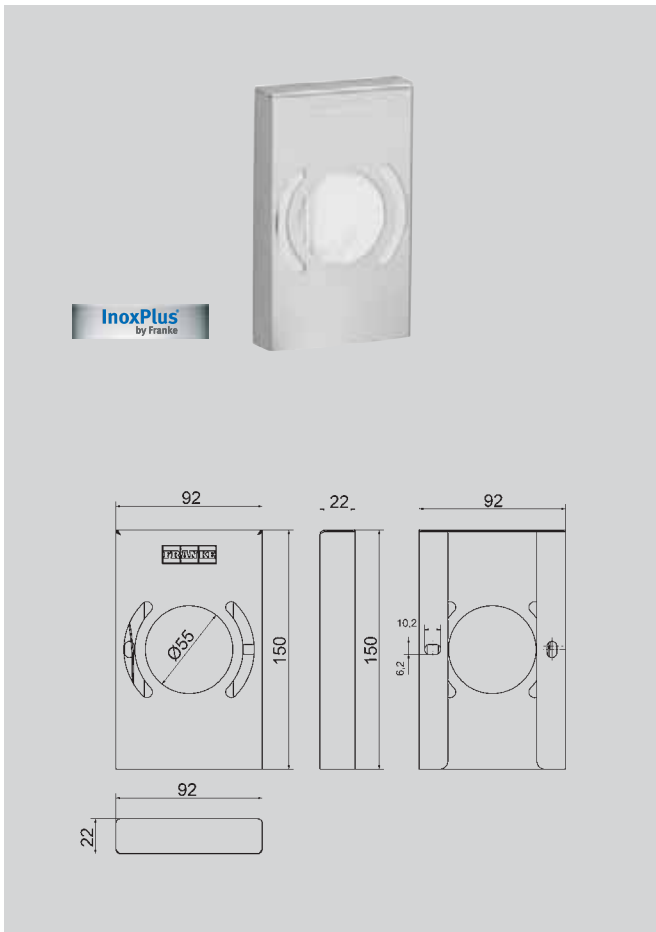

Ausschreibungstext

Hygienebeutelspender

für Aufputzmontage, Chromnickelstahl, Oberfläche matt geschliffen, mit **InoxPlus®** Oberflächenveredelung zur Reduzierung von Fingerabdrücken und besseren Reinigungseigenschaft (easy to clean), Materialstärke 1,25 mm, Ecken nicht verschweißt, innenliegende Haltetasche, Entnahme der Hygienebeutel von vorne, Montage durch umseitig vormontiertes doppelseitiges Klebeband oder inkl. Edelstahlschrauben und Dübel möglich, inkl. Aceton-tuch zur Reinigung der zu beklebenden Oberfläche.

Maße: 150 × 92 × 22 mm

Typ	Artikel-Nummer
-----	----------------

HBD191	7612210051746
--------	---------------

Zubehör

- Hygienebeutel (VPE 30 Stück)
Artikel-Nr. 7612210053542

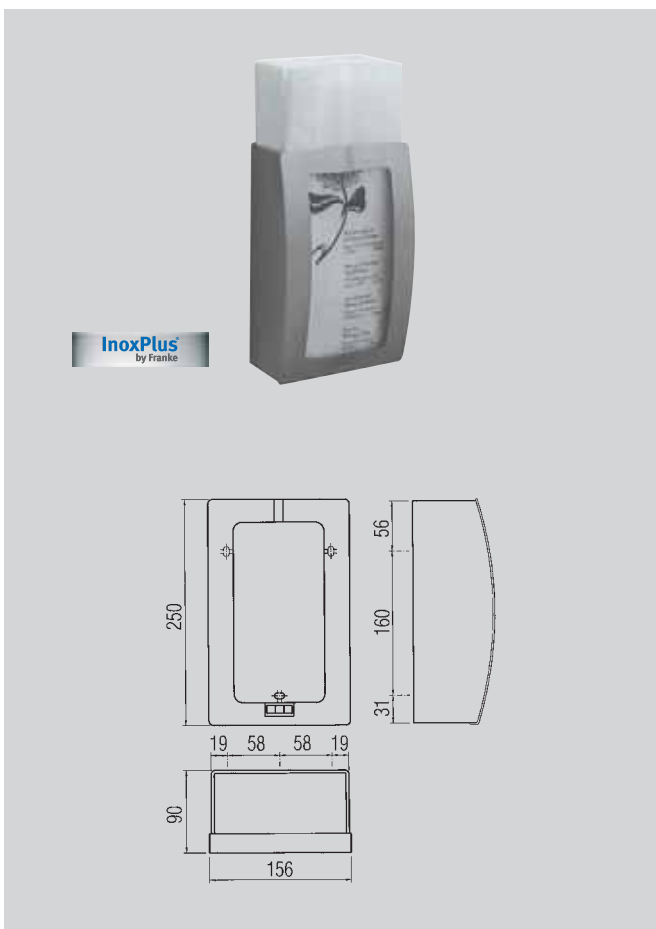

Ausschreibungstext

Hygienebeutelspender

für Aufputzmontage, Chromnickelstahl, Oberfläche seidenmatt. Materialstärke 1,2/1,5 mm, mit Sichtfenster, inkl. Schrauben und Dübel.

Maße: 156 × 90 × 250 mm

Typ	Artikel-Nummer
-----	----------------

STRX615	7612210006579
---------	---------------

Zubehör

- Hygienebeutel aus Papier (VPE 100 Stück)
HB140 7612210018527

Accessoires STRATOS

WC-Sitzpapierspender, Kosmetiktuchspender

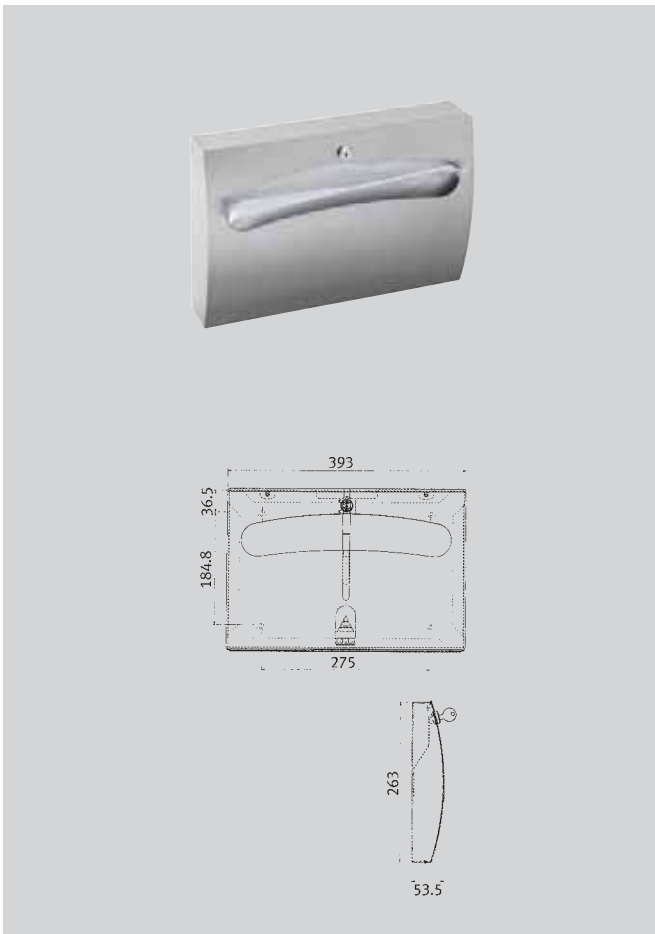

Ausschreibungstext

WC-Sitzpapierspender

für Aufputzmontage, Chromnickelstahl, Oberfläche matt gebürstet, Materialstärke 1,5 mm, gebogene Front mit ovaler Öffnung, Zylinderschloss mit Franke Einheitsschlüssel, für Franke Sitzpapier (7612210015717) oder passende, inkl. Edelstahlschrauben und Dübel.

Maße: 393 × 54 × 263 mm

Typ	Artikel-Nummer
-----	----------------

STRX680	7612210010323
----------------	---------------

Zubehör

- Sitzpapier (1 Paket mit 200 Blatt)
E-STRX680 7612210015717

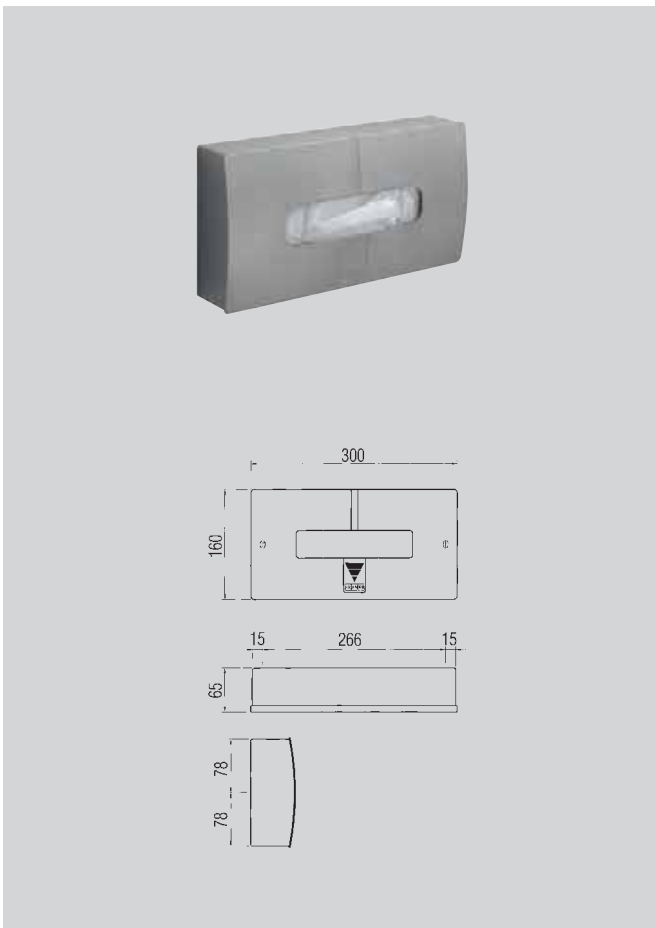

Ausschreibungstext

Kosmetiktuchspender

für Aufputzmontage, Chromnickelstahl, Oberfläche matt gebürstet, Materialstärke 1,5 mm, gebogene Front mit ovaler Öffnung zur Entnahme für handelsübliche Kosmetiktücher, inkl. Edelstahlschrauben und Dübel.

Maße: 300 × 65 × 160 mm

Typ	Artikel-Nummer
-----	----------------

STRX650	7612210006562
----------------	---------------

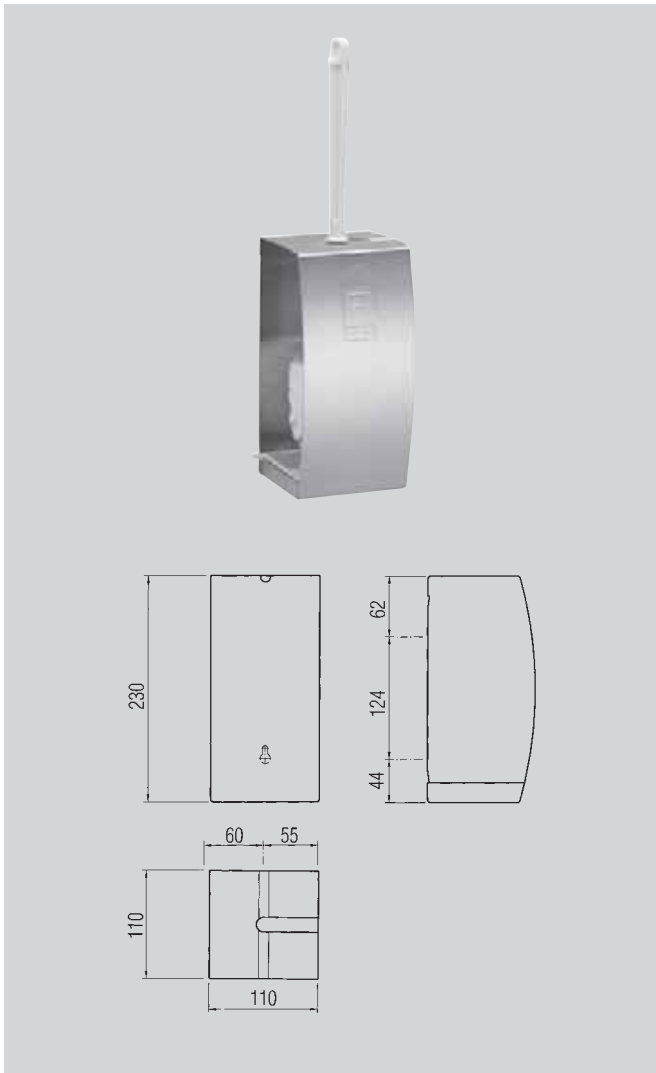

Ausschreibungstext

WC-Bürstenhalter

für Aufputzmontage, Chromnickelstahl, Oberfläche matt gebürstet, Materialstärke 1,5 mm, gebogene Front, nach vorne geschlossenes Gehäuse, ausgelaserte Öffnung zum einhängen der Bürste, weiße Nylonbürste mit Randreiniger, Bürstenentnahmeöffnung auf der rechten Seite, herausnehmbare schwarze Plastikabtropfschale, inkl. Edelstahlschrauben und Dübel.

Bürstenentnahmeöffnung auf der linken Seite auf Anfrage,

Maße: 110 × 111 × 230 mm (Abmessung inkl. Bürste)

Typ

Artikel-Nummer

STRX687 7612210006548

Zubehör

- Ersatzbürste, Nylonbürste weiß mit Randreiniger, passend zu WC-Bürstenhalter STRX687.
E-BS686 7612210015205
- Ersatzbürste, Griff in Edelstahl und schwarzer Nylonbürste, passend zu WC-Bürstenhalter STRX687/BS686.
E-STRX687 7612210008597

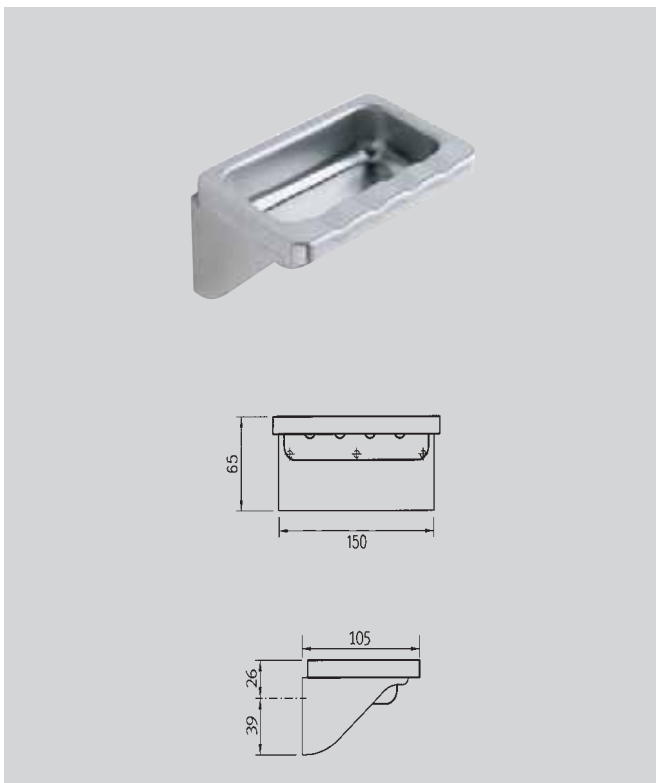

Ausschreibungstext

Aschenbecher

für Aufputzmontage, Chromnickelstahl, Oberfläche matt gebürstet, Materialstärke 0,9 mm, mit Querrillen zur Zigarettenablage, Aschenschale tiefgezogen und kippar für Entleerung, inkl. Edelstahlschrauben und Dübel.

Maße: 150 × 105 × 65 mm

Typ

Artikel-Nummer

BS640 7612210015267

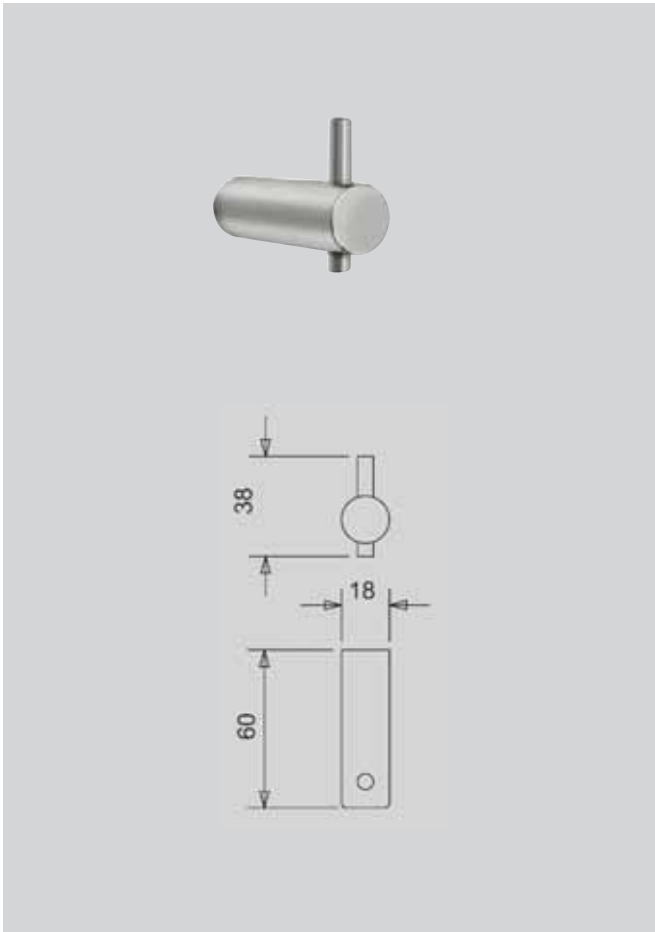

Ausschreibungstext

Kleiderhaken

für Aufputzmontage, Chromnickelstahl, Oberfläche matt geschliffen, Rohrdurchmesser 17 mm, eine Bohrung für Schraubfestigung, inkl. Schrauben und Dübel.

Maße: $\varnothing 17 \times 60$ mm

Typ	Artikel-Nummer
-----	----------------

STRX692	7612210051760
----------------	---------------

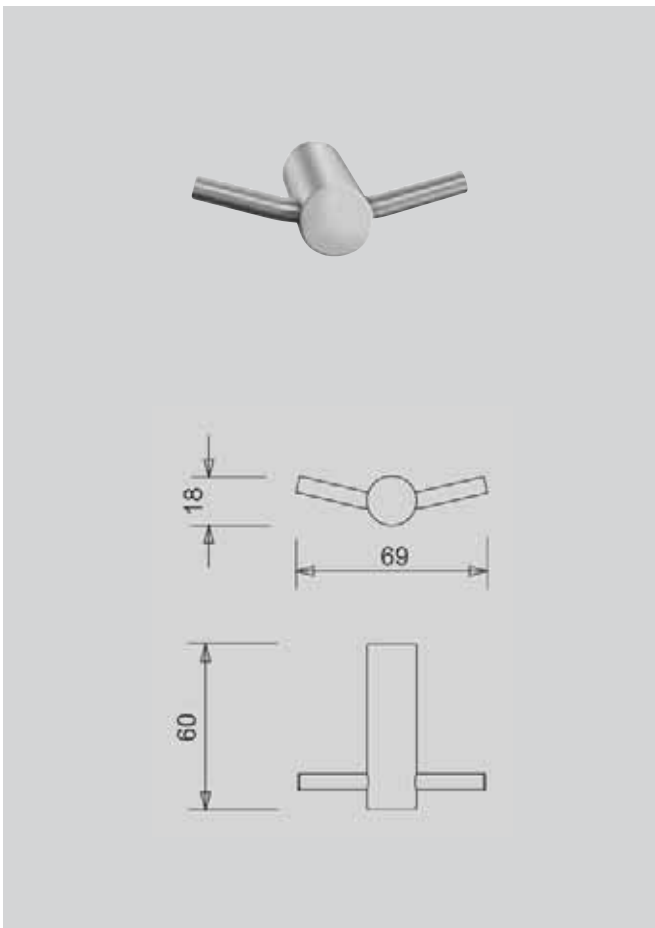

Ausschreibungstext

Doppel-Kleiderhaken

für Aufputzmontage, Chromnickelstahl, Oberfläche matt geschliffen, Rohrdurchmesser 17 mm, eine Bohrung für Schraubfestigung, inkl. Schrauben und Dübel.

Maße: $\varnothing 17 \times 60$ mm

Typ	Artikel-Nummer
-----	----------------

STRX694	7612210051791
----------------	---------------

Accessoires STRATOS

Ablage, Piktogramme

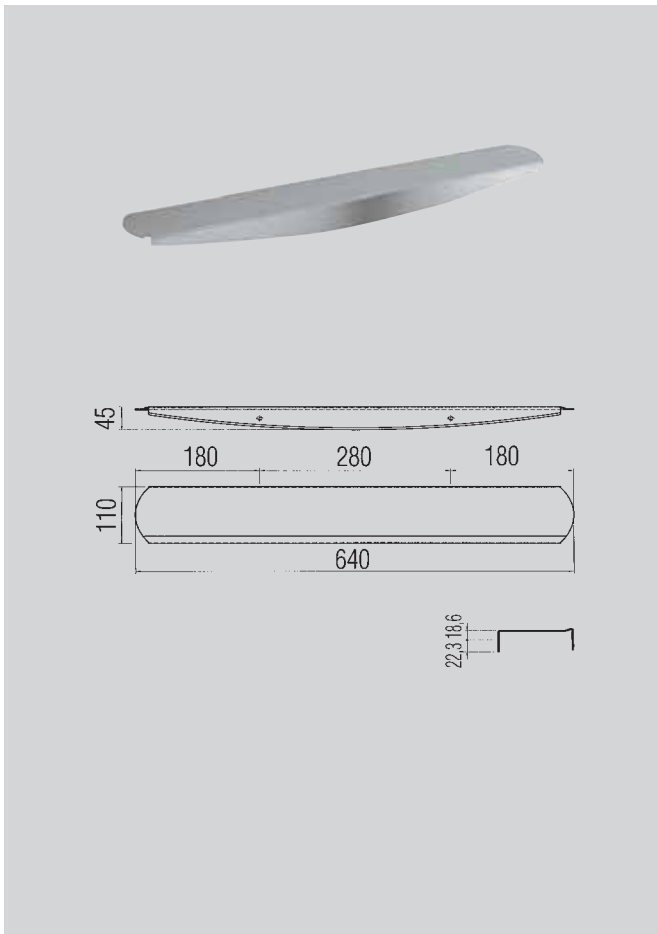

Ausschreibungstext

Ablage

für Aufputzmontage, Chromnickelstahl, Oberfläche matt gebürstet, Materialstärke 2 mm, gerundete Kanten, mit Schutzrand als Abstellsicherung, inkl. Edelstahlschrauben und Dübel.

Maße: 640 × 110 × 45 mm

Typ	Artikel-Nummer
-----	----------------

STRX623	7612210006609
---------	---------------



Ausschreibungstext

Piktogramm

selbstklebend, Chromnickelstahl, Oberfläche matt gebürstet, Materialstärke 1,5 mm.

Maße: 125 × 125 × 1,5 mm

Typ	Artikel-Nummer
-----	----------------

BS630	7612210006944	Piktogramm Herren-WC
BS631	7612210006951	Piktogramm Damen-WC
BS632	7612210006968	Piktogramm Behinderten-WC