

Waschtische

Reihenwaschtische QUADRO

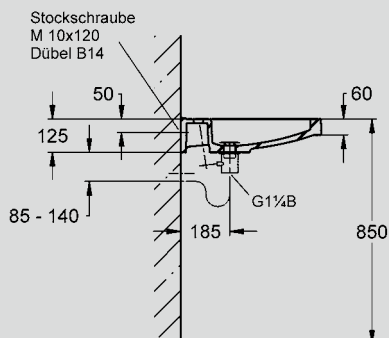
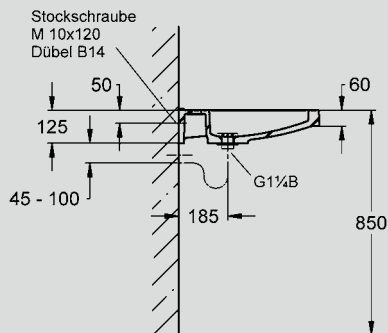
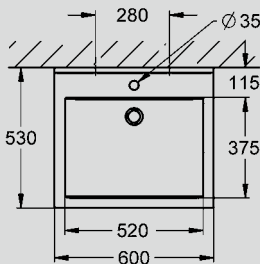
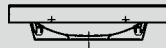

Ausschreibungstext

Einzelwaschtisch QUADRO

aus kunstharzgebundenem Mineralwerkstoff MIRANIT mit porenfreier, glatter Oberfläche (temperaturbeständig bis 80 °C). Farbton Alpinweiß. Mit nahtlos eingefformter, rechteckiger Mulde ohne Überlauf. Angeformte Rückwand mit integrierten Konsolen und Befestigungsbohrungen. Hintere Schwallkante. Inkl. Befestigungsmaterial (Stockschrauben und Dübel).

Waschtischmaße (B × T): 600 × 530 mm

Muldenmaße (L × B × T): 520 × 375 × 40/90 mm

Dreiseitige Schürze 60 mm

Typ Artikel-Nummer

ANMW411	1101 50 72	mit Armaturenbohrung
ANMW410	1101 40 72	ohne Armaturenbohrung

Zubehör

- Sieb Ablaufventil DN 32
Z-ANMW901 1100 20 99
- Hauben Ablaufventil DN 32
Z-ANMW900 1100 21 99
- Exzenterab- und Überlaufgarnitur DN 32
Z-ANMW902 5000 02 99

Hinweis

Seifenspenderbohrung und weitere Farbtöne auf Anfrage.
Waschtisch für Rollstuhlnutzer geeignet.

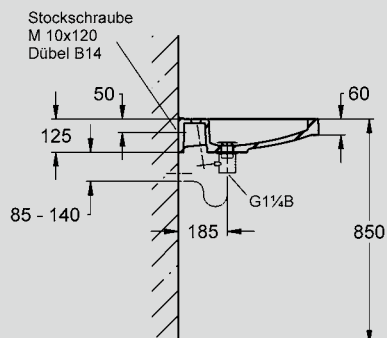
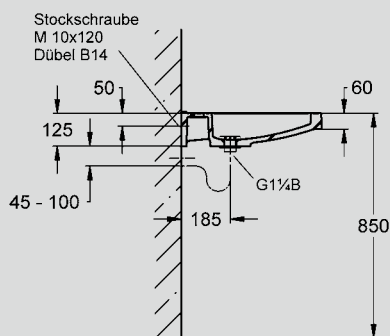
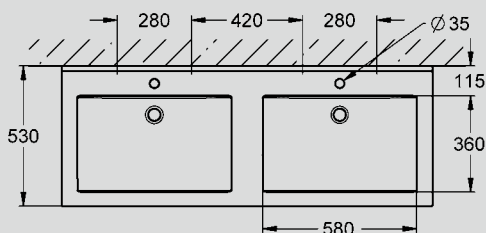
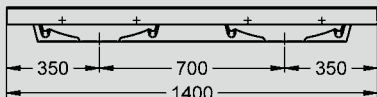
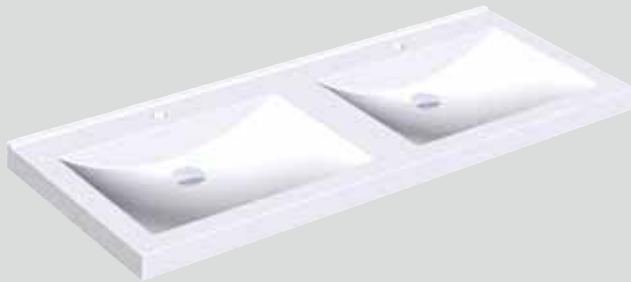

Ausschreibungstext

Doppelwaschtisch QUADRO

aus kunstharzgebundenem Mineralwerkstoff MIRANIT mit porenfreier, glatter Oberfläche (temperaturbeständig bis 80 °C). Farbton Alpinweiß. Mit zwei nahtlos eingeformten, rechteckigen Mulden ohne Überlauf. Angeformte Rückwand mit integrierten Konsolen und Befestigungsbohrungen. Hintere Schwallkante. Inkl. Befestigungsmaterial (Stockschrauben und Dübel).

Waschtischmaße (B × T): 1400 × 530 mm

Muldenmaße (L × B × T): 580 × 360 × 40/90 mm

Mittenabstand der Mulden: 700 mm

Dreiseitige Schürze 60 mm

Typ

Artikel-Nummer

ANMW421	1101 51 72	mit Armaturenbohrungen
ANMW420	1101 41 72	ohne Armaturenbohrungen

Zubehör

- Sieb Ablaufventil DN 32
Z-ANMW901 1100 20 99
- Hauben Ablaufventil DN 32
Z-ANMW900 1100 21 99
- Exzenterab- und Überlaufgarnitur DN 32
Z-ANMW902 5000 02 99

Hinweis

Seifenspenderbohrungen und weitere Farbtöne auf Anfrage.

Waschtische

Reihenwaschtische QUADRO

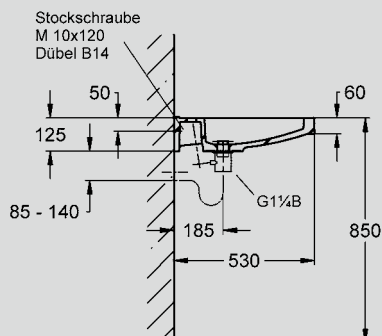
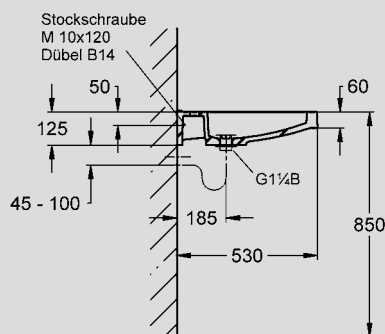
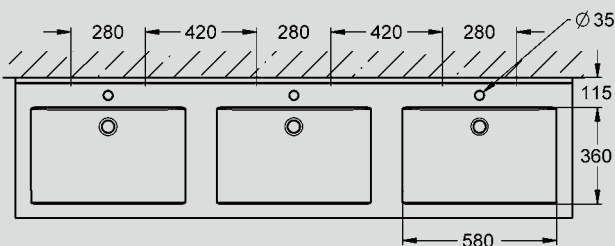
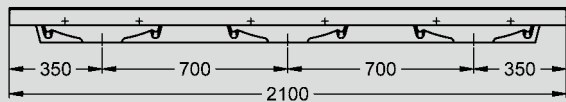
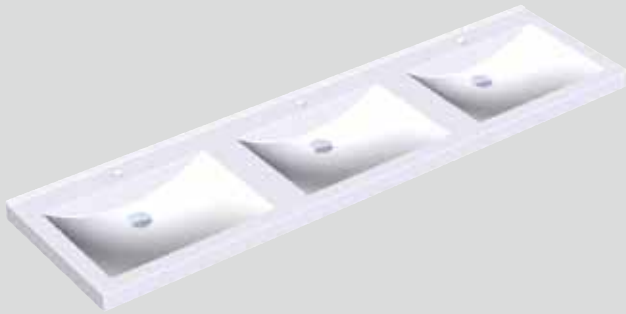

Ausschreibungstext

Reihenwaschtisch QUADRO

aus kunstharzgebundenem Mineralwerkstoff MIRANIT mit porenfreier, glatter Oberfläche (temperaturbeständig bis 80 °C). Farbton Alpinweiß. Mit drei nahtlos eingeformten, rechteckigen Mulden ohne Überlauf. Angeformte Rückwand mit integrierten Konsolen und Befestigungsbohrungen. Hintere Schwallkante. Inkl. Befestigungsmaterial (Stockschrauben und Dübel).

Waschtischmaße (B × T): 2100 × 530 mm

Muldenmaße (L × B × T): 580 × 360 × 40/90 mm

Mittenabstand der Mulden: 700 mm

Dreiseitige Schürze 60 mm

Typ Artikel-Nummer

ANMW431	1101 52 72	mit Armaturenbohrungen
ANMW430	1101 42 72	ohne Armaturenbohrungen

Zubehör

- Sieb Ablaufventil DN 32
Z-ANMW901 1100 20 99
- Hauben Ablaufventil DN 32
Z-ANMW900 1100 21 99
- Exzenterab- und Überlaufgarnitur DN 32
Z-ANMW902 5000 02 99

Hinweis

Seifenspenderbohrungen und weitere Farbtöne auf Anfrage.

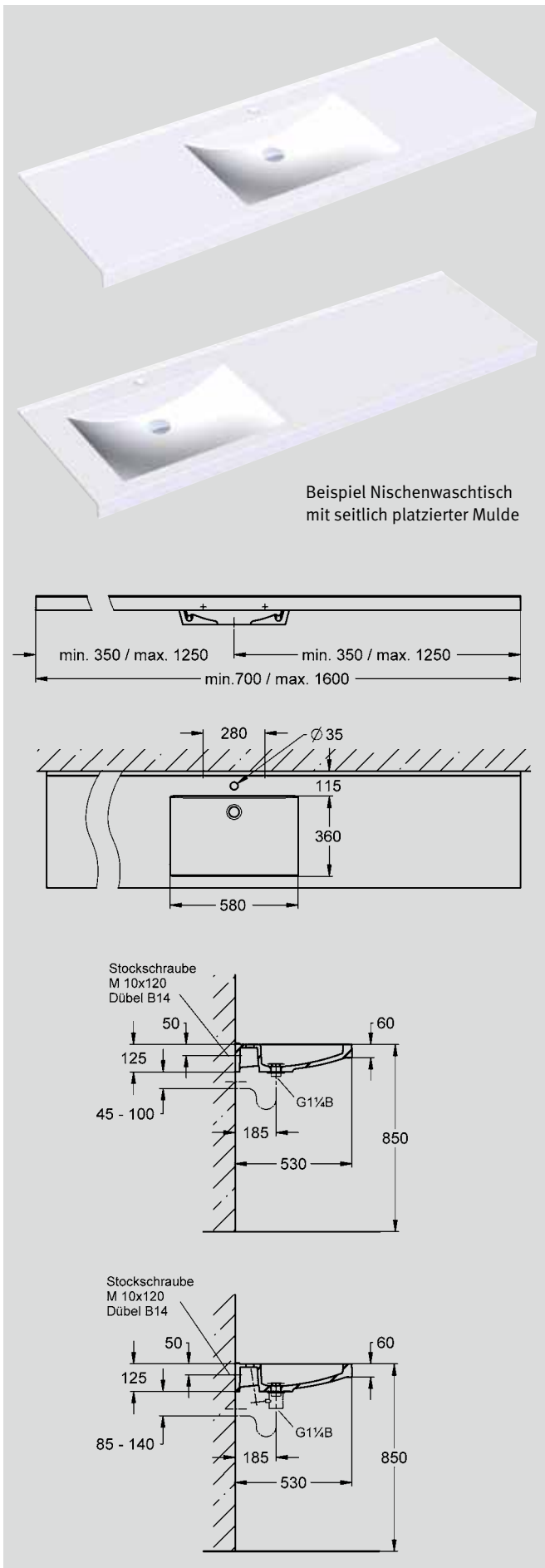

Beispiel Nischenwaschtisch mit seitlich platzierter Mulde

Ausschreibungstext

Nischenwaschtisch QUADRO

aus kunstharzgebundenem Mineralwerkstoff MIRANIT mit porenfreier, glatter Oberfläche (temperaturbeständig bis 80 °C). Farbton Alpinweiß. Mit einer mittig platzierten, nahtlos eingeformten, rechteckigen Mulde ohne Überlauf. Angeformte Rückwand im Muldenbereich mit integrierten Konsolen und Befestigungsbohrungen. Hintere Schwallkante.

Inkl. Befestigungsmaterial (Stockschrauben, Dübel und Wandanschlusswinkel). Längenanpassung bauseits mit einem Winkelschleifer möglich.

Waschtischmaße (B × T): 700–1600 × 530 mm

Muldenmaße (L × B × T): 580 × 360 × 40/90 mm

Vordere Schürze 60 mm

Typ	Artikel-Nummer	
Länge 1300		
ANMW511	1101 66 72	mit Armaturenbohrung
ANMW510	1101 67 72	ohne Armaturenbohrung
Länge 1600		
ANMW515	1101 68 72	mit Armaturenbohrung
ANMW516	1101 69 72	ohne Armaturenbohrung

Länge 1300

ANMW511 1101 66 72

mit Armaturenbohrung

ANMW510 1101 67 72

ohne Armaturenbohrung

Länge 1600

ANMW515 1101 68 72

mit Armaturenbohrung

ANMW516 1101 69 72

ohne Armaturenbohrung

Zubehör

- Sieb Ablaufventil DN 32
Z-ANMW901 1100 20 99
- Hauben Ablaufventil DN 32
Z-ANMW900 1100 21 99
- Exzenterab- und Überlaufgarnitur DN 32
Z-ANMW902 5000 02 99

Hinweis

Seitliche Muldenplatzierung, maßgenaue Fertigung und Seitenabschlüsse auf Anfrage. Waschtischbreite 700 bis 1600 mm.

Seifenspenderbohrung und weitere Farbtöne auf Anfrage.

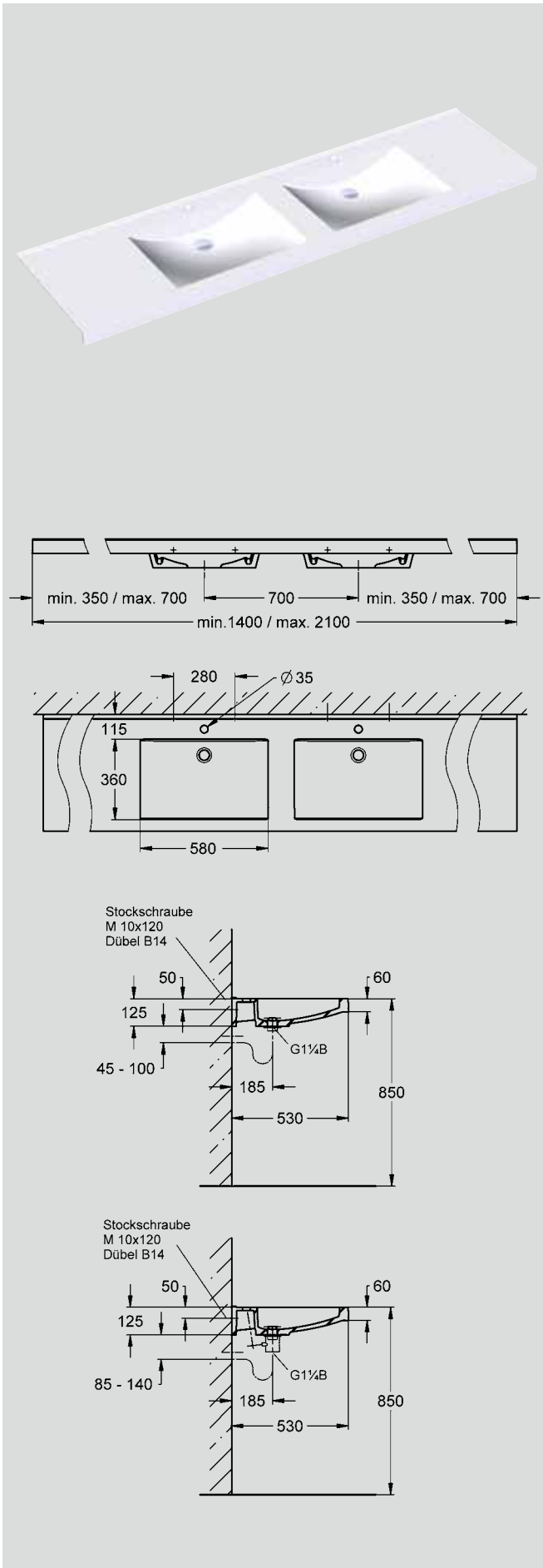

Ausschreibungstext

Nischenwaschtisch QUADRO

aus kunstharzgebundenem Mineralwerkstoff MIRANIT mit porenfreier, glatter Oberfläche (temperaturbeständig bis 80 °C). Farbton Alpinweiß. Mit zwei nahtlos eingeformten, rechteckigen Mulden ohne Überlauf. Angeformte Rückwand im Muldenbereich mit integrierten Konsolen und Befestigungsbohrungen. Hintere Schwallkante.

Inkl. Befestigungsmaterial (Stockschrauben, Dübel und Wandanschlusswinkel). Längenanpassung bauseits mit einem Winkelschleifer möglich.

Waschtischmaße (B × T): 1400–2100 × 530 mm

Muldenmaße (L × B × T): 580 × 360 × 40/90 mm

Mittenabstand der Mulden: 700 mm

Vordere Schürze 60 mm

Typ Artikel-Nummer

Typ	Artikel-Nummer	
Länge 2100		
ANMW521	1101 70 72	mit Armaturenbohrungen
ANMW520	1101 71 72	ohne Armaturenbohrungen

Zubehör

- Sieb Ablaufventil DN 32
Z-ANMW901 1100 20 99
- Hauben Ablaufventil DN 32
Z-ANMW900 1100 21 99
- Exzenterab- und Überlaufgarnitur DN 32
Z-ANMW902 5000 02 99

Hinweis

Maßgenaue Fertigung, Seitenabschlüsse, Seifenspenderbohrungen und weitere Farbtöne auf Anfrage.

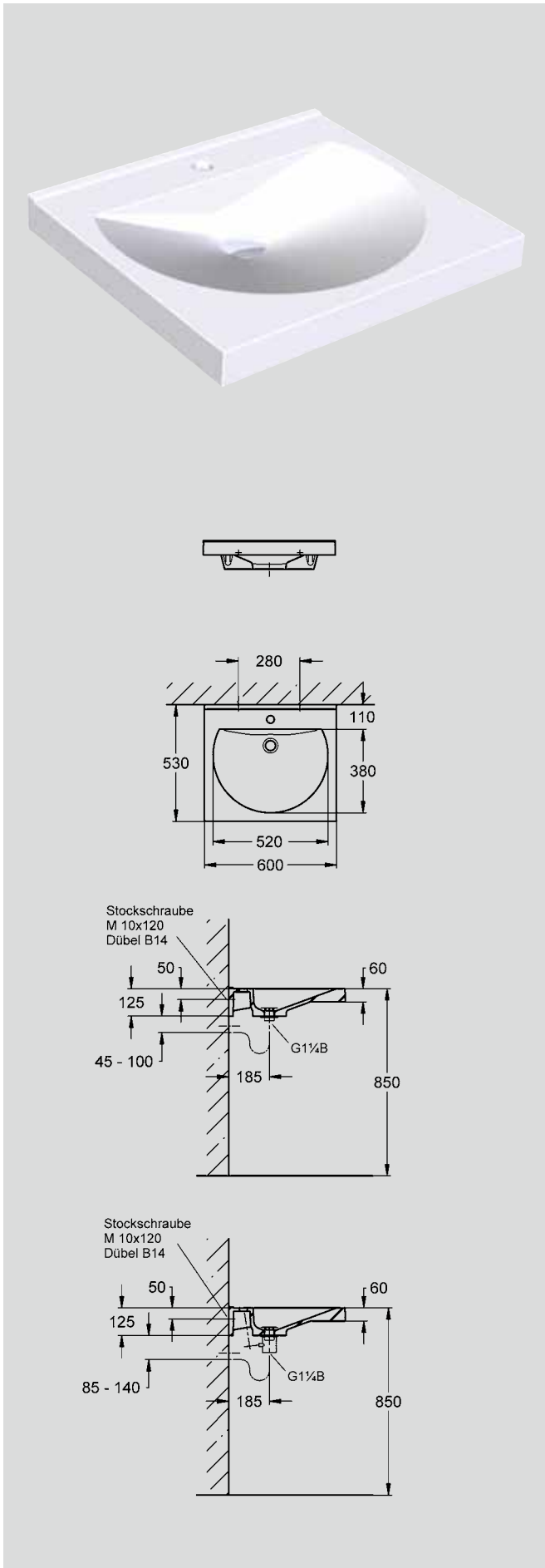

Ausschreibungstext

Einzelwaschtisch RONDA

aus kunstharzgebundenem Mineralwerkstoff MIRANIT mit porenfreier, glatter Oberfläche (temperaturbeständig bis 80 °C). Farton Alpinweiß. Mit nahtlos eingeformter, runder Mulde, hinten abgeflacht, ohne Überlauf. Angeformte Rückwand mit integrierten Konsolen und Befestigungsbohrungen. Hintere Schwallkante. Inkl. Befestigungsmaterial (Stockschrauben und Dübel).

Waschtischmaße (B × T): 600 × 530 mm
 Muldenmaße (∅ × B × T): 520 × 380 × 90 mm
 Dreiseitige Schürze 60 mm

Typ	Artikel-Nummer	
ANMW211	1101 10 72	mit Armaturenbohrung
ANMW210	1101 00 72	ohne Armaturenbohrung

Zubehör

- Siebablaufventil DN 32
Z-ANMW901 1100 20 99
- Haubenablaufventil DN 32
Z-ANMW900 1100 21 99
- Exzenterab- und Überlaufgarnitur DN 32
Z-ANMW902 5000 02 99

Hinweis

Seifenspenderbohrung und weitere Farbtöne auf Anfrage.
 Waschtisch für Rollstuhlbewerber geeignet.

Waschtische

Reihenwaschtische RONDA

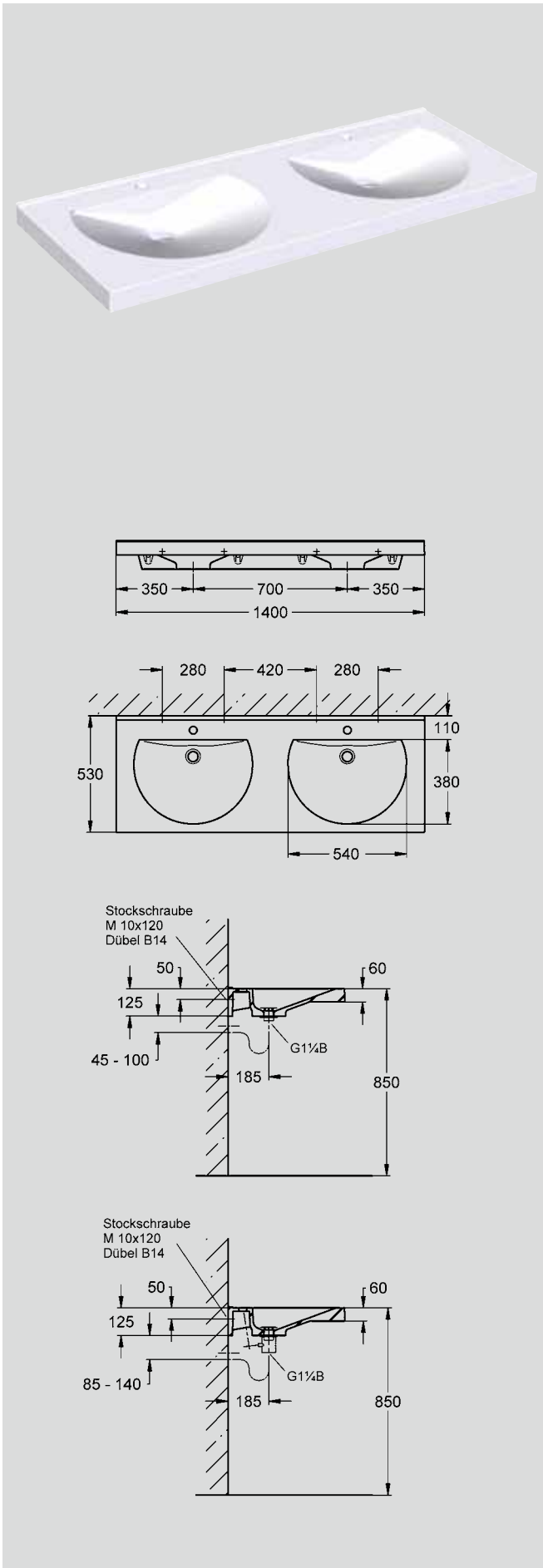

Ausschreibungstext

Doppelwaschtisch RONDA

aus kunstharzgebundenem Mineralwerkstoff MIRANIT mit porenfreier, glatter Oberfläche (temperaturbeständig bis 80 °C). Farbton Alpinweiß. Mit zwei nahtlos eingeformten, runden Mulden, hinten abgeflacht, ohne Überlauf. Angeformte Rückwand mit integrierten Konsolen und Befestigungsbohrungen. Hintere Schwallkante. Inkl. Befestigungsmaterial (Stockschrauben und Dübel).

Waschtischmaße (B × T): 1400 × 530 mm

Muldenmaße (∅ × B × T): 540 × 380 × 90 mm

Mittenabstand der Mulden: 700 mm

Dreiseitige Schürze 60 mm

Typ	Artikel-Nummer	
ANMW221	1101 11 72	mit Armaturenbohrungen
ANMW220	1101 01 72	ohne Armaturenbohrungen

Zubehör

- Sieb Ablaufventil DN 32
Z-ANMW901 1100 20 99
- Hauben Ablaufventil DN 32
Z-ANMW900 1100 21 99
- Exzenterab- und Überlaufgarnitur DN 32
Z-ANMW902 5000 02 99

Hinweis

Seifenspenderbohrungen und weitere Farbtöne auf Anfrage.

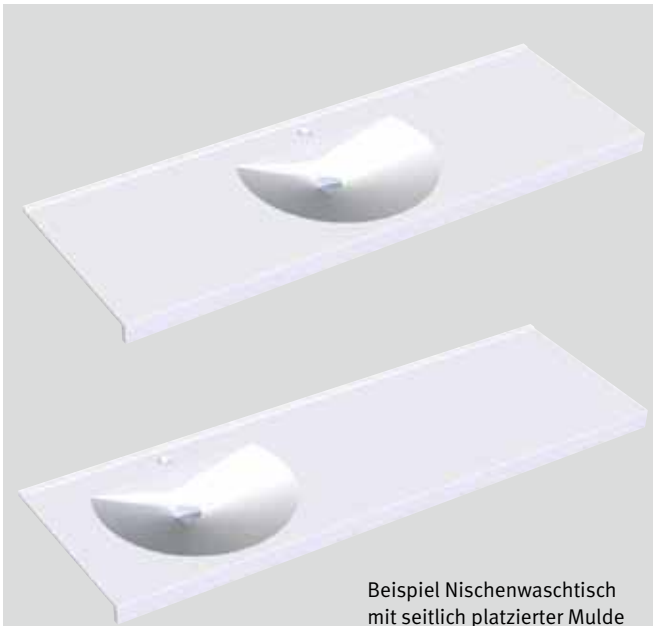

Beispiel Nischenwaschtisch mit seitlich platzierter Mulde

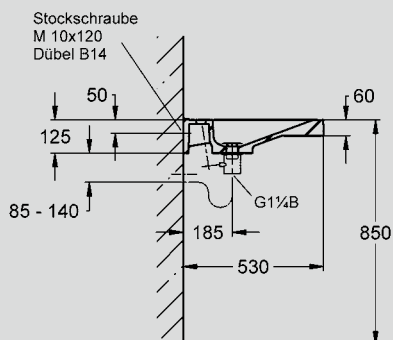
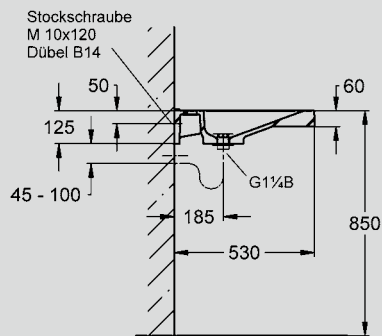
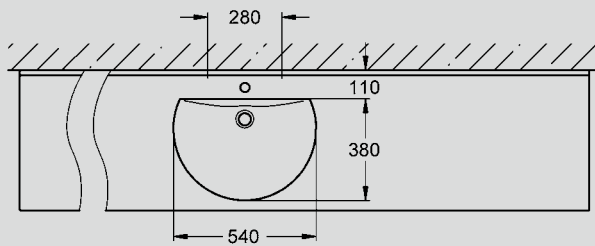
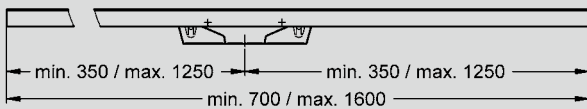

Ausschreibungstext

Nischenwaschtisch RONDA

aus kunstharzgebundenem Mineralwerkstoff MIRANIT mit porenfreier, glatter Oberfläche (temperaturbeständig bis 80 °C). Farbton Alpinweiß. Mit einer mittig platzierten, nahtlos eingeformten, runden Mulde ohne Überlauf. Angeformte Rückwand im Muldenbereich mit integrierten Konsolen und Befestigungsbohrungen. Hintere Schwallkante.

Inkl. Befestigungsmaterial (Stockschrauben, Dübel und Wandanschlusswinkel). Längenanpassung bauseits mit einem Winkelschleifer möglich.

Waschtischmaße (B × T): 700–1600 × 530 mm

Muldenmaße (∅ × B × T): 540 × 380 × 90 mm

Vordere Schürze 60 mm

Typ Artikel-Nummer

Länge 1300
ANMW551 1101 72 72 mit Armaturenbohrung
ANMW550 1101 73 72 ohne Armaturenbohrung

Länge 1600
ANMW555 1101 74 72 mit Armaturenbohrung
ANMW556 1101 75 72 ohne Armaturenbohrung

Zubehör

- Sieb Ablaufventil DN 32
Z-ANMW901 1100 20 99
- Hauben Ablaufventil DN 32
Z-ANMW900 1100 21 99
- Exzenterab- und Überlaufgarnitur DN 32
Z-ANMW902 5000 02 99

Hinweis

Seitliche Muldenplatzierung, maßgenaue Fertigung und Seitenabschlüsse auf Anfrage. Waschtischbreite 700 bis 1600 mm.

Seifenspenderbohrung und weitere Farbtöne auf Anfrage.

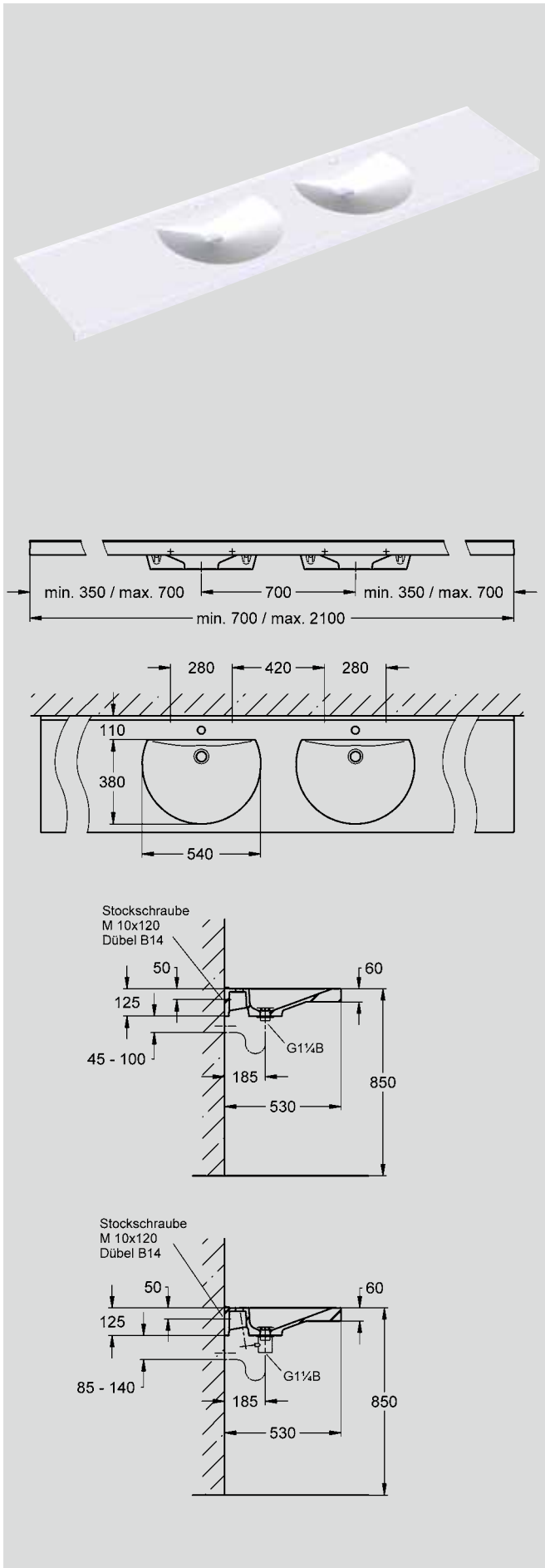

Ausschreibungstext

Nischenwaschtisch RONDA

aus kunstharzgebundenem Mineralwerkstoff MIRANIT mit porenfreier, glatter Oberfläche (temperaturbeständig bis 80 °C). Farbton Alpinweiß. Mit zwei nahtlos eingeformten, runden Mulden ohne Überlauf. Angeformte Rückwand im Muldenbereich mit integrierten Konsolen und Befestigungsbohrungen. Hintere Schwallkante.

Inkl. Befestigungsmaterial (Stockschrauben, Dübel und Wandanschlusswinkel). Längenanpassung bauseits mit einem Winkelschleifer möglich.

Waschtischmaße (B × T): 1400–2100 × 530 mm

Muldenmaße (∅ × B × T): 540 × 380 × 90 mm

Mittenabstand der Mulden: 700 mm

Vordere Schürze 60 mm

Typ

Artikel-Nummer

Länge 2100

ANMW561

1101 76 72

mit Armaturenbohrungen

ANMW560

1101 77 72

ohne Armaturenbohrungen

Zubehör

- Sieb Ablaufventil DN 32
Z-ANMW901 1100 20 99
- Hauben Ablaufventil DN 32
Z-ANMW900 1100 21 99
- Exzenterab- und Überlaufgarnitur DN 32
Z-ANMW902 5000 02 99

Hinweis

Maßgenaue Fertigung, Seitenabschlüsse, Seifenspenderbohrungen und weitere Farbtöne auf Anfrage.

Waschtische

Einzelwaschtisch LOTOS-R mit Hahnbank

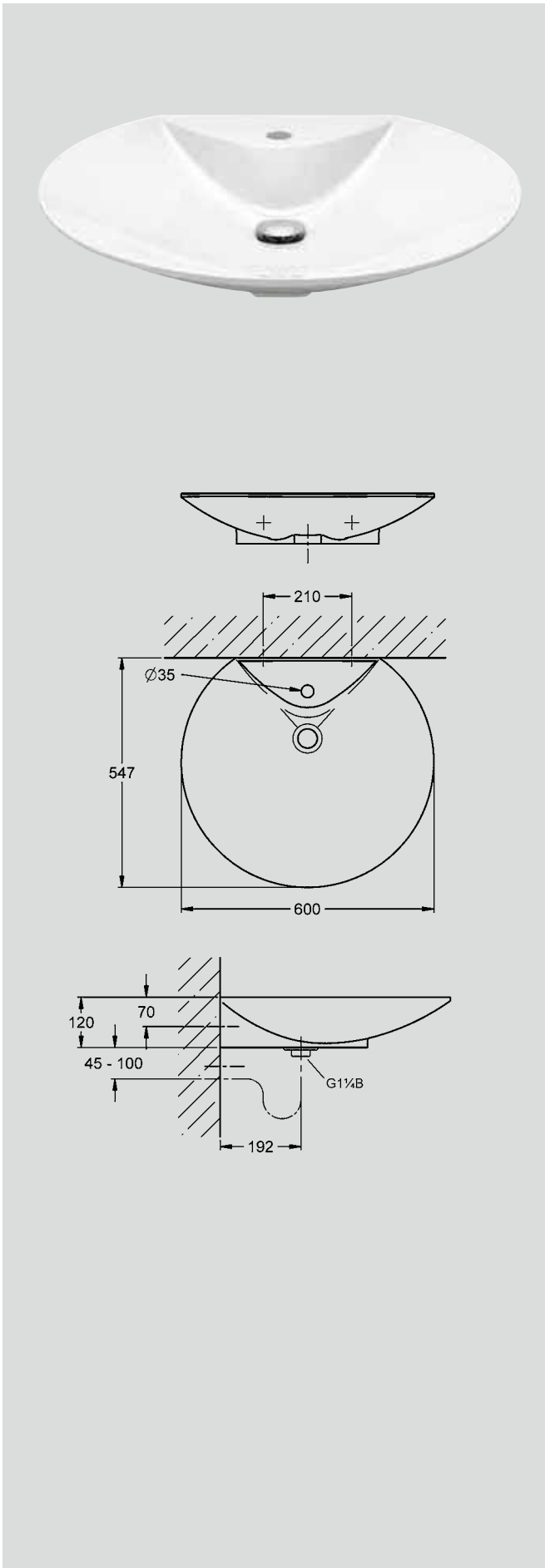

Ausschreibungstext

LOTOS-R – Einzelwaschtisch

mit Hahnbank und Armaturenbohrung \varnothing 35 mm, aus kunstharzgebundenem Mineralwerkstoff MIRANIT mit porenfreier, glatter Oberfläche (temperaturbeständig bis 80 °C). Farbton Alpinweiß. Mit nahtlos eingeformter, runder Mulde ohne Überlauf. Ablauf mit Haubenablaufventil DN 32.

Inkl. Befestigungsmaterial für Wandmontage.

Waschtischmaße (B x H x T): 600 x 120 x 547 mm

Muldenmaße (B x H x T): 600 x 90 x 547 mm

Typ	Artikel-Nummer
-----	----------------

RNDW226	5412 41 72
---------	------------

Waschtische

Einzelwaschtisch LOTOS-R



Ausschreibungstext

LOTOS-R – Einzelwaschtisch

aus kunstharzgebundenem Mineralwerkstoff MIRANIT mit porenfreier, glatter Oberfläche (temperaturbeständig bis 80 °C). Farbton Alpinweiß. Mit nahtlos eingeformter, runder Mulde ohne Überlauf, ohne Hahnbank. Ablauf mit Haubenablaufventil DN 32. Inkl. Befestigungsmaterial für Wandmontage.

Waschtischmaße (B × H × T): 600 × 100 × 547 mm

Muldenmaße (B × H × T): 600 × 80 × 547 mm

Typ

Artikel-Nummer

RNDW221

5195 60 72

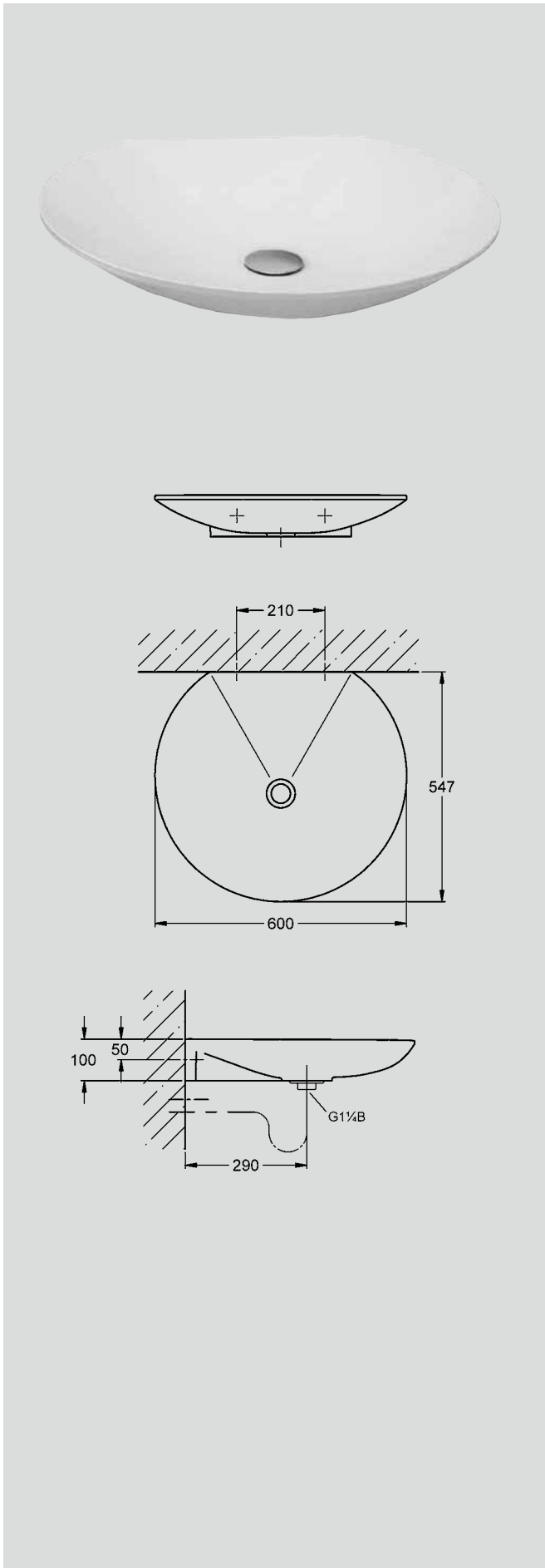

Waschtische

Einzelwaschtisch LOTOS-H

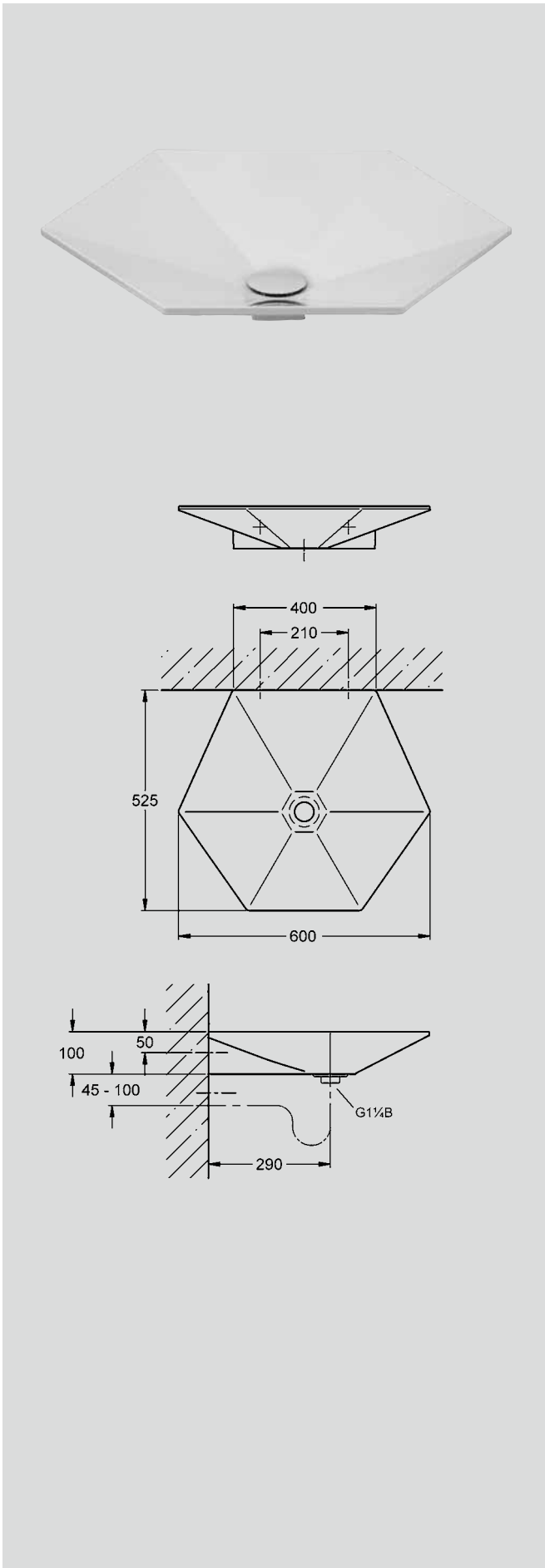

Ausschreibungstext

LOTOS-H – Einzelwaschtisch

aus kunstharzgebundenem Mineralwerkstoff MIRANIT mit porenfreier, glatter Oberfläche (temperaturbeständig bis 80 °C). Farbton Alpinweiß. Mit nahtlos eingefformter, 6-eckiger Mulde ohne Überlauf, ohne Hahnbank. Ablauf mit Haubenablaufventil DN 32. Inkl. Befestigungsmaterial für Wandmontage.

Waschtischmaße (B × H × T): 600 × 100 × 525 mm

Muldenmaße (B × H × T): 600 × 80 × 525 mm

Typ

Artikel-Nummer

RNDW220

5195 58 72

Waschtische

Einzelwaschtisch KUBUS

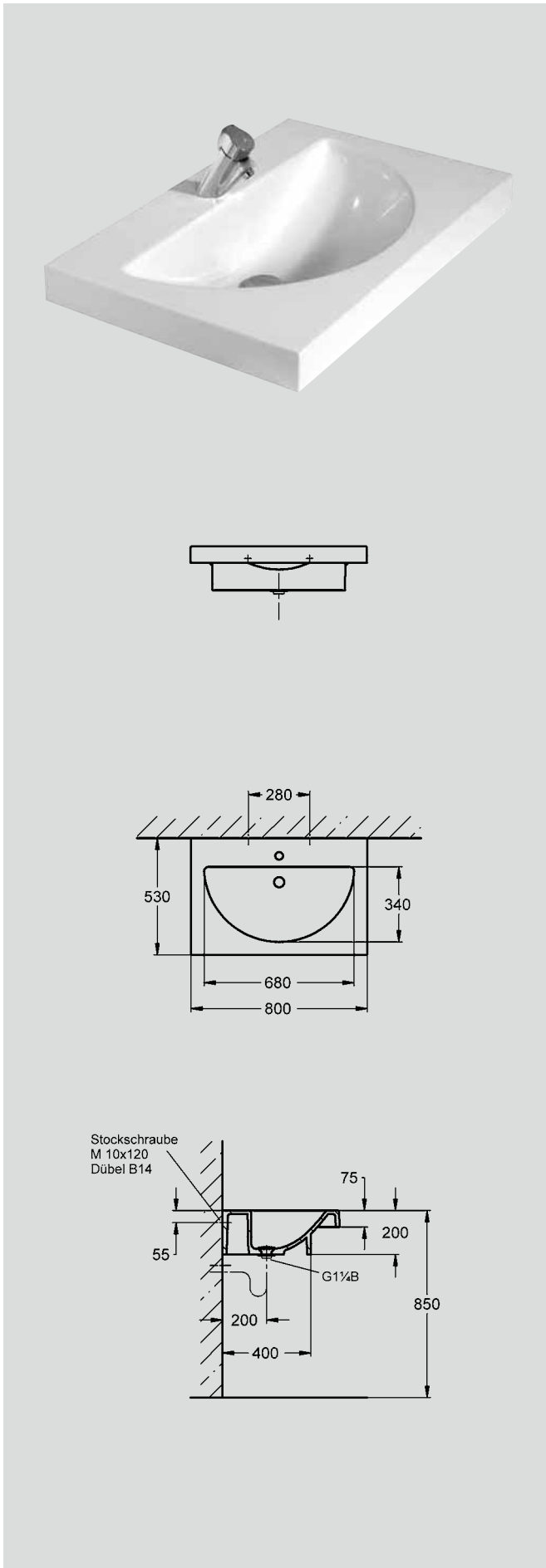

Ausschreibungstext

KUBUS – Einzelwaschtisch

aus kunstharzgebundenem Mineralwerkstoff mit porenfreier, glatter Oberfläche (temperaturbeständig bis 80 °C). Farbton Alpinweiß. Mit nahtlos eingeformter, halbkreisförmiger Mulde ohne eingeformten Überlauf, mit Haubenablaufventil DN 32. Inkl. Befestigungsmaterial für Wandmontage. (Ohne Armatur)

Waschtischmaße (B × H × T): 800 × 200 × 530 mm

Muldenmaße (B × T): 680 × 340 mm

vordere und seitliche Schürze 75 mm

untere umlaufende Schürze 200 mm (im Bereich der Mulde).

Typ	Artikel-Nummer	
-----	----------------	--

RNDW102	5025 98 72	mit Armaturenbohrung
RNDW103	5171 29 72	ohne Armaturenbohrung

Waschtische

Doppelwaschtisch CARET

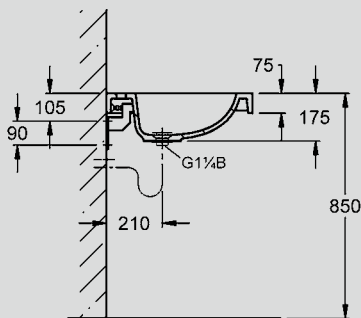
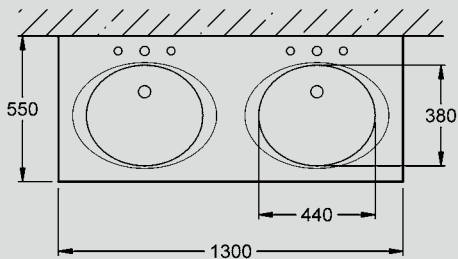
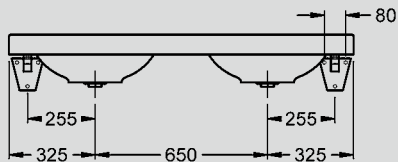

Ausschreibungstext

CARET – Doppelwaschtisch

zur Montage auf Konsolen oder auf einem bauseits zu stellenden Unterschrank. Aus kunstharzgebundenem Mineralwerkstoff mit porenfreier, glatter Oberfläche (temperaturbeständig bis 80 °C). Farbton Alpinweiß. Mit zwei nahtlos eingeformten, ovalen Mulden ohne eingeformten Überlauf, mit zwei Haubenablaufventilen DN 32. (Ohne Befestigungsmaterial, ohne Armaturen).

Waschtischmaße (B x H x T): 1300 x 175 x 550 mm

Muldenmaße (B x T): 440 x 380 mm

Mittenabstand der Mulden 650 mm

umlaufende Schürze 75 mm.

Typ Artikel-Nummer

RNDW202	5025 96 72	mit Armaturenbohrungen
RNDW203	5171 30 72	ohne Armaturenbohrungen

Zubehör

- Konsolen für Doppelwaschtisch CARET aus Vierkantrohr pulverbeschichtet, mit Nivellierschrauben, Waschtischabzugsicherung. Inkl. Befestigungsmaterial. Konsolenfarbe Alpinweiß.

RNDW903 5025 99 47



Ausschreibungstext

Haubenablaufventil DN 32 für Waschtische, mit Schaftventil aus Chromnickelstahl/Kunststoff und integriertem Siebeinsatz, Haube verchromt.

Anschluss: G 1 1/4
Maße (Ø × H): 65 × 50 mm

Z-ANMW900 1100 21 99

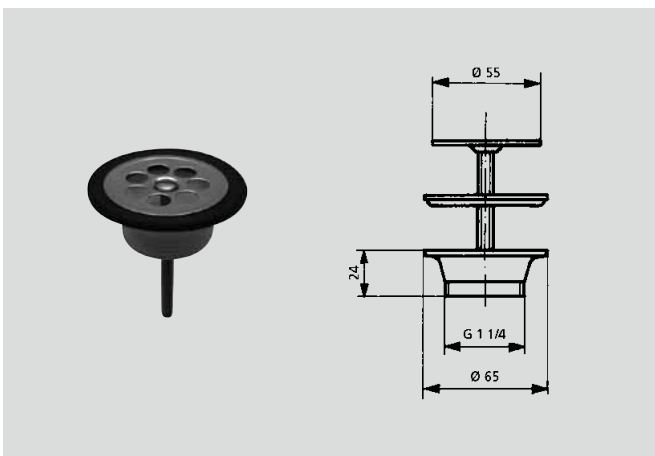

Ausschreibungstext

Siebablaufventil DN 32 für Waschtische, Ventilunterteil aus Kunststoff, Siebplatte aus Chromnickelstahl.

Anschluss: G 1 1/4
Maße (Ø × H): 55 × 24 mm

Z-ANMW901 1100 20 99

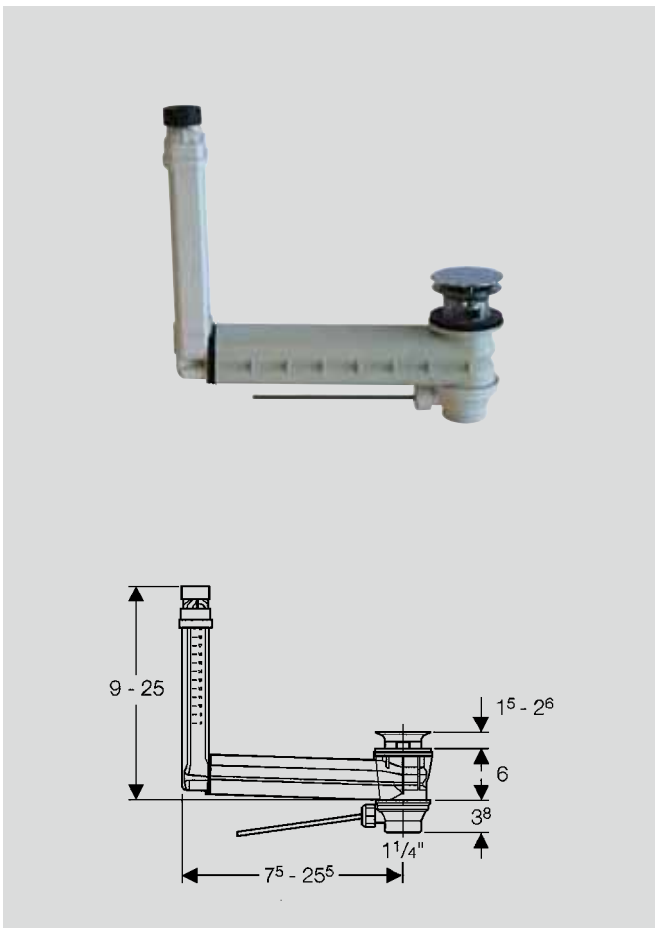

Ausschreibungstext

Exzenterab- und Überlaufgarnitur DN 32 für Waschtische ohne Überlauf. Länge und Höhe an Waschtisch anpassbar. Speziell geeignet für Armaturen mit Exzentergarnitur. Mit Haubenablaufventil und integriertem Verschlusssystem, Betätigung über Hebelgestänge.

Anschluss: G 1 1/4

Z-ANMW902 5000 02 99

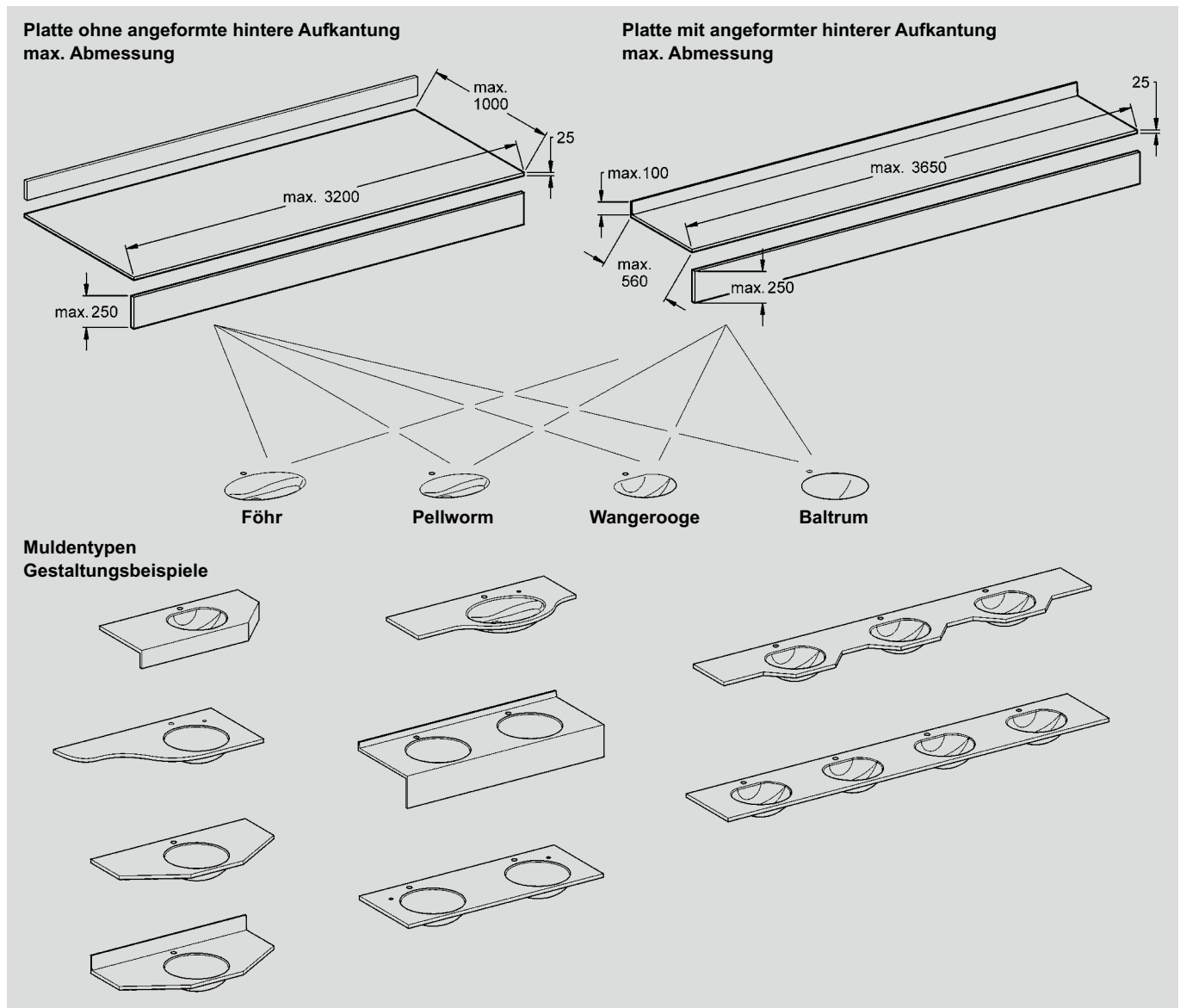

Formenvielfalt und Kombinationsmöglichkeiten

Individuelle Gestaltungsmöglichkeiten für Waschräume unterschiedlicher Größe stehen bei den Plattenwaschtischen aus kunstharzgebundenem Mineralwerkstoff im Vordergrund.

Die Fertigung erfolgt aus einem Guss ohne Klebnah und Fugen. Aus einem Plattengrundmaß von 3200 mm x 1000 mm ohne angeformter bzw. 3650 mm x 560 mm mit angeformter hinterer Aufkantung lässt sich eine große Bandbreite intelligenter und formschöner Waschräumlösungen realisieren:

- 4 verschiedene Muldenformen
- frei wählbare Anordnung der Mulden in der Platte
- frei wählbare Plattenkonturen, z. B. Abschrägungen in individuellen Winkelmaßen etc.
- maßgenaue Anfertigung nach Planungsblättern
- Ergänzung mit Edelstahlaccessoires für den Einbau in die waagerechte Platte oder in die Frontschürze

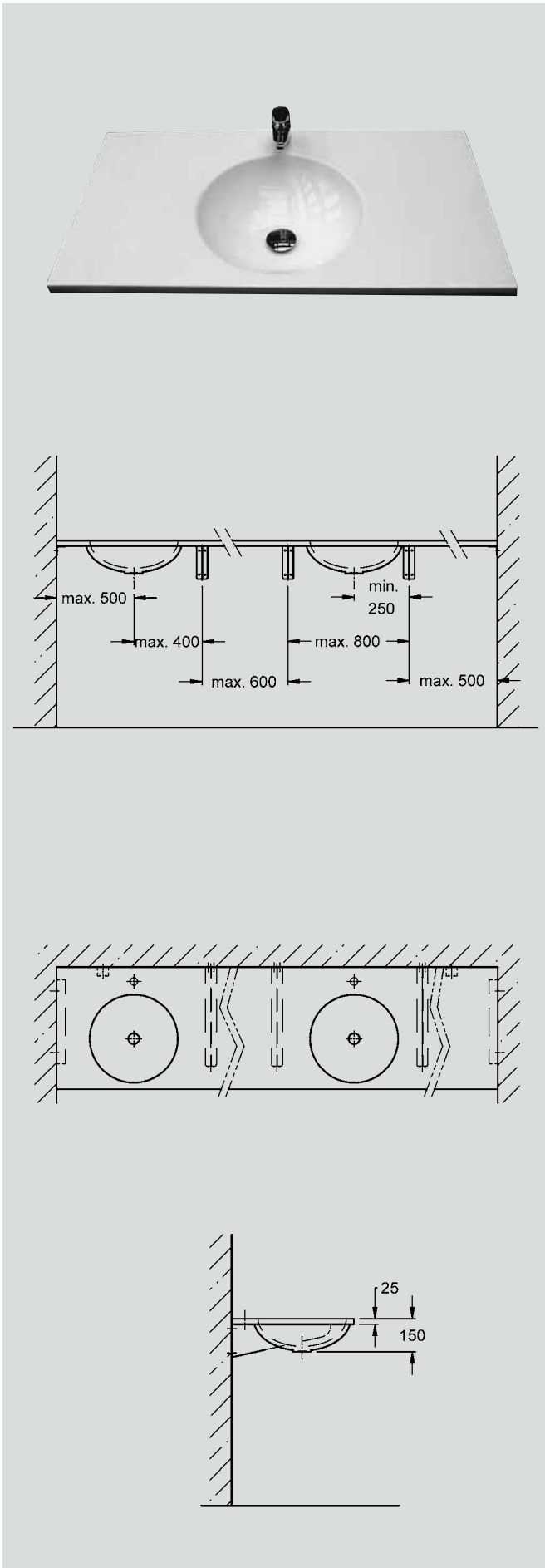

Ausschreibungstext

BALTRUM – Plattenwaschtisch

aus kunstharzgebundenem Mineralwerkstoff mit porenfreier, glatter Oberfläche (temperaturbeständig bis 65 °C). Mit einer bzw. mehreren nahtlos eingeformten Mulde/n, Muldenform rund, Muldendurchmesser 400 mm, ohne Überlauf. Farbton Alpinweiß, weitere Farbtöne siehe Farbübersicht Seite 25.

Plattenmaße:

- Plattendicke 25 mm, Mindestlänge 640 mm
- Platte ohne angeformte Aufkantung max. 1000 mm tief, max. 3200 mm lang für bis zu 5 Mulden
- Platte mit angeformter Aufkantung max. 560 mm tief, max. 3650 mm lang für bis zu 6 Mulden

Anzahl der Mulden ... Stück

Gesamthöhe ... mm (bei Ausführung mit vorderer Schürze)

Zum Einbau – ① ...

Ausführung – ② ...

Bohrungen/Aussparungen – ③ ...

Ablauf – ④ ...

Befestigung – ⑤ ...

① Zum Einbau

- in zweiseitiger Nische
- in einseitiger Nische
- frei vor der Wand

② Ausführung

- mit vorderer Schürze
- mit einer seitlichen Schürze
- mit zwei seitlichen Schürzen
- mit aufgesetzter hinterer Aufkantung
- mit angeformter hinterer Aufkantung
- ohne hintere Aufkantung
- Sonderkonturen/Eckvarianten entspr. Zeichnung/Skizze

③ Bohrungen/Aussparungen

- mit Bohrung/en für Armaturen
- ohne Bohrung für Armaturen
- mit ... Stück Bohrung/en für Seifenspender \varnothing 25 mm
- mit ... Stück Aussparung/en für Abwurfhülse/n
- mit ... Stück Aussparung/en für Abfall-Abwurfklappe/n
- mit ... Stück Aussparung/en für Papierhandtuchspender

④ Ablauf

- mit Haubenablaufventil
- mit Exzenterab- und Überlaufgarnitur, einschl. Haube
- Stopfenab- und Überlaufgarnitur bauseitig

⑤ Befestigung

- mit Konsolen
- auf Unterbauschrank
- mit Winkelleisten

Hinweis

Plattenwaschtische werden nach Planungsblättern auftragsbezogen gefertigt. Vorlageformulare können werkseitig angefordert werden.

Ausführung ohne vordere Schürze

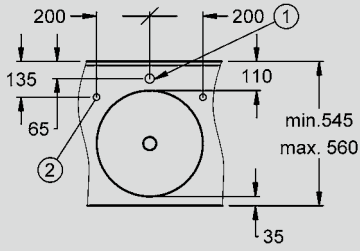

mit hinterer Aufkantung

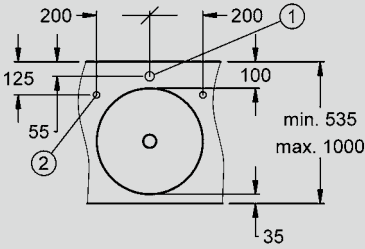

ohne hintere Aufkantung

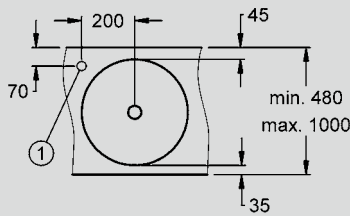

ohne hintere Aufkantung
ohne Hahnbank

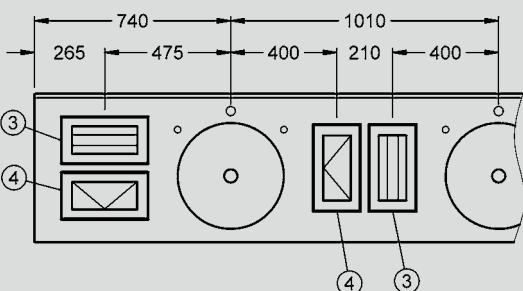
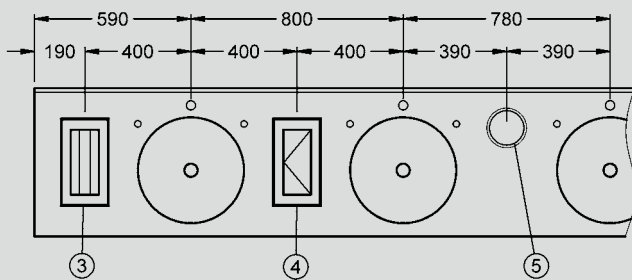
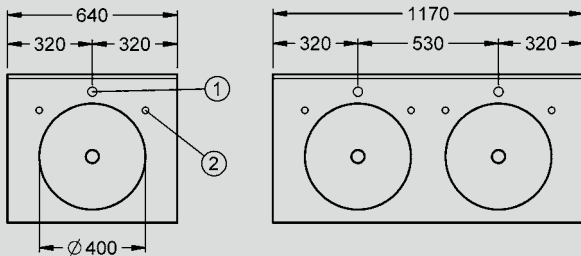

Ausführung mit vorderer Schürze

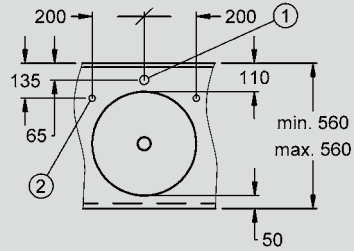

mit hinterer Aufkantung

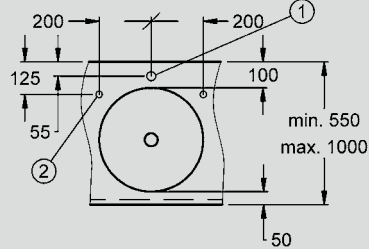

ohne hintere Aufkantung

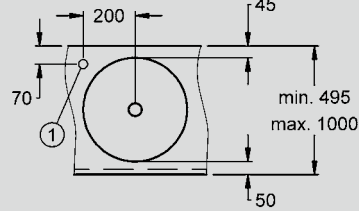

ohne hintere Aufkantung
ohne Hahnbank

- ① Hahnloch
- ② Bohrung für Seifenspender
- ③ Aussparung für Papiertuchspender
- ④ Aussparung für Abfallklappe
- ⑤ Aussparung für Abwurfhülse

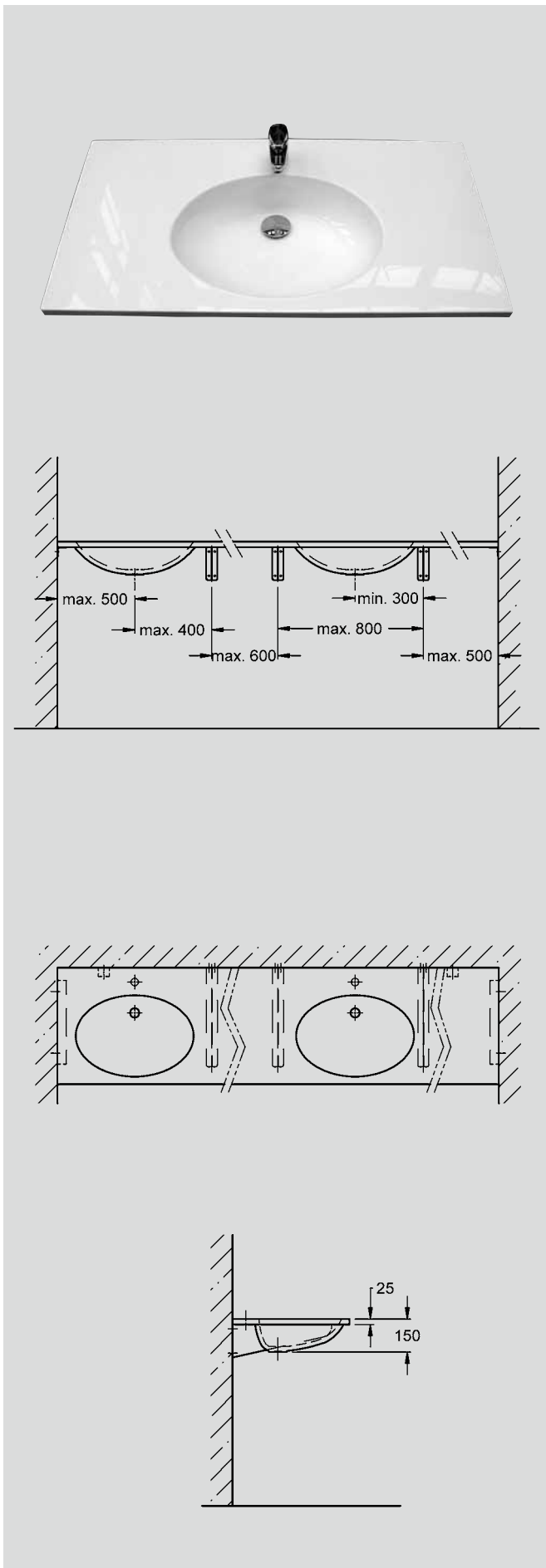

Ausschreibungstext

FÖHR – Plattenwaschtisch

aus kunstharzgebundenem Mineralwerkstoff mit porenfreier, glatter Oberfläche (temperaturbeständig bis 65 °C). Mit einer bzw. mehreren nahtlos eingeformten Mulde/n, Muldenform oval, Muldenmaß 535 × 370 mm, ohne Überlauf. Farbton Alpinweiß, weitere Farbtöne siehe Farbübersicht Seite 25.

Plattenmaße:

- Plattendicke 25 mm, Mindestlänge 740 mm
- Platte ohne angeformte Aufkantung max. 1000 mm tief, max. 3200 mm lang für bis zu 4 Mulden
- Platte mit angeformter Aufkantung max. 560 mm tief, max. 3650 mm lang für bis zu 5 Mulden

Anzahl der Mulden ... Stück

Gesamthöhe ... mm (bei Ausführung mit vorderer Schürze)

Zum Einbau – ① ...

Ausführung – ② ...

Bohrungen/Aussparungen – ③ ...

Ablauf – ④ ...

Befestigung – ⑤ ...

① Zum Einbau

- in zweiseitiger Nische
- in einseitiger Nische
- frei vor der Wand

② Ausführung

- mit vorderer Schürze
- mit einer seitlichen Schürze
- mit zwei seitlichen Schürzen
- mit aufgesetzter hinterer Aufkantung
- mit angeformter hinterer Aufkantung
- ohne hintere Aufkantung
- Sonderkonturen/Eckvarianten entspr. Zeichnung/Skizze

③ Bohrungen/Aussparungen

- mit Bohrung/en für Armaturen
- ohne Bohrung für Armaturen
- mit ... Stück Bohrung/en für Seifenspender Ø 25 mm
- mit ... Stück Aussparung/en für Abwurfhülse/n
- mit ... Stück Aussparung/en für Abfall-Abwurfklappe/n
- mit ... Stück Aussparung/en für Papierhandtuchspender

④ Ablauf

- mit Haubenablaufventil
- mit Exzenterab- und Überlaufgarnitur, einschl. Haube
- Stopfenab- und Überlaufgarnitur bauseitig

⑤ Befestigung

- mit Konsolen
- auf Unterbauschrank
- mit Winkelleisten

Hinweis

Plattenwaschtische werden nach Planungsblättern auftragsbezogen gefertigt. Vorlageformulare können werkseitig angefordert werden.

Ausführung ohne vordere Schürze

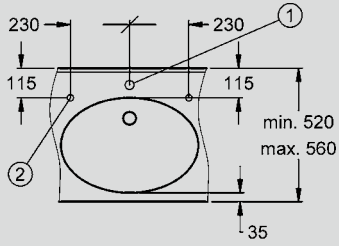

mit hinterer Aufkantung

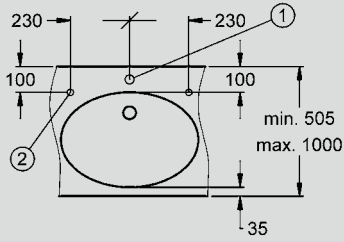

ohne hintere Aufkantung

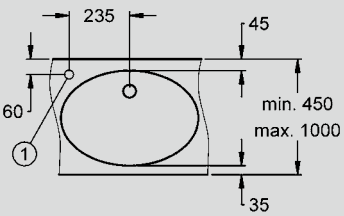

ohne hintere Aufkantung
ohne Hahnbank

Ausführung mit vorderer Schürze

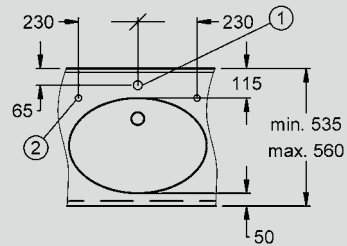

mit hinterer Aufkantung

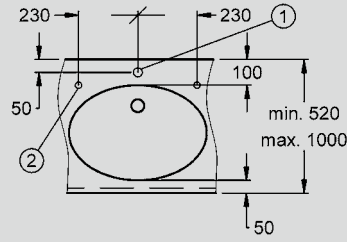

ohne hintere Aufkantung

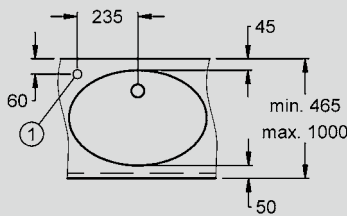

ohne hintere Aufkantung
ohne Hahnbank

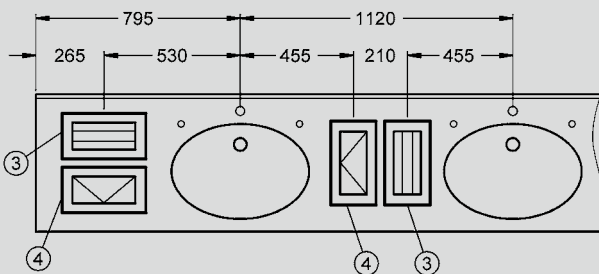
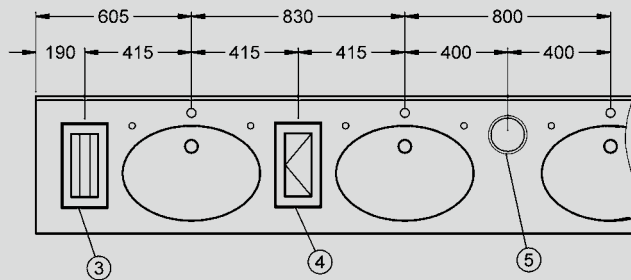
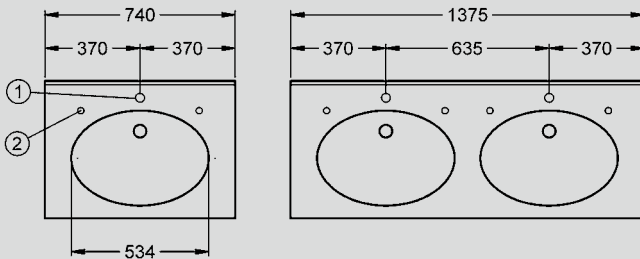

- ① Hahnloch
- ② Bohrung für Seifenspender
- ③ Aussparung für Papiertuchspender
- ④ Aussparung für Abfallklappe
- ⑤ Aussparung für Abwurfhülse

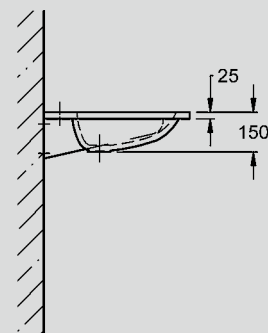
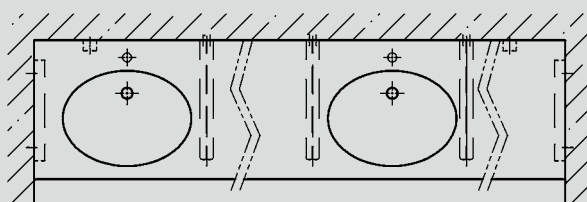
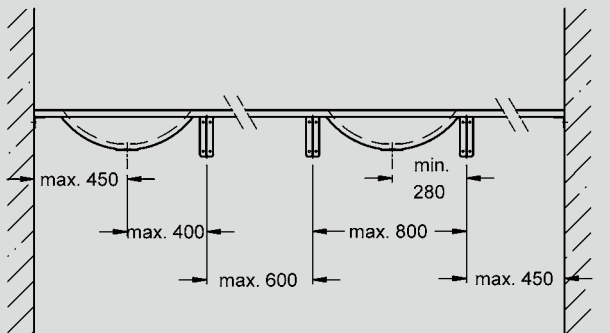

Ausschreibungstext

PELLWORM – Plattenwaschtisch

aus kunstharzgebundenem Mineralwerkstoff mit porenfreier, glatter Oberfläche (temperaturbeständig bis 65 °C). Mit einer bzw. mehreren nahtlos eingeformten Mulde/n, Muldenform oval, Muldenmaß 485 × 360 mm, ohne Überlauf. Farbton Alpinweiß, weitere Farbtöne siehe Farbübersicht Seite 25.

Plattenmaße:

- Plattendicke 25 mm, Mindestlänge 680 mm
- Platte ohne angeformte Aufkantung max. 1000 mm tief, max. 3200 mm lang für bis zu 5 Mulden
- Platte mit angeformter Aufkantung max. 560 mm tief, max. 3650 mm lang für bis zu 6 Mulden

Anzahl der Mulden ... Stück

Gesamthöhe ... mm (bei Ausführung mit vorderer Schürze)

Zum Einbau – ① ...

Ausführung – ② ...

Bohrungen/Aussparungen – ③ ...

Ablauf – ④ ...

Befestigung – ⑤ ...

① Zum Einbau

- in zweiseitiger Nische
- in einseitiger Nische
- frei vor der Wand

② Ausführung

- mit vorderer Schürze
- mit einer seitlichen Schürze
- mit zwei seitlichen Schürzen
- mit aufgesetzter hinterer Aufkantung
- mit angeformter hinterer Aufkantung
- ohne hintere Aufkantung
- Sonderkonturen/Eckvarianten entspr. Zeichnung/Skizze

③ Bohrungen/Aussparungen

- mit Bohrung/en für Armaturen
- ohne Bohrung für Armaturen
- mit ... Stück Bohrung/en für Seifenspender Ø 25 mm
- mit ... Stück Aussparung/en für Abwurfhülse/n
- mit ... Stück Aussparung/en für Abfall-Abwurfklappe/n
- mit ... Stück Aussparung/en für Papierhandtuchspender

④ Ablauf

- mit Haubenablaufventil
- mit Exzenterab- und Überlaufgarnitur, einschl. Haube
- Stopfenab- und Überlaufgarnitur bauseitig

⑤ Befestigung

- mit Konsolen
- auf Unterbauschrank
- mit Winkelleisten

Hinweis

Plattenwaschtische werden nach Planungsblättern auftragsbezogen gefertigt. Vorlageformulare können werkseitig angefordert werden.

Ausführung ohne vordere Schürze

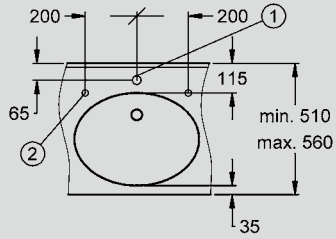

mit hinterer Aufkantung

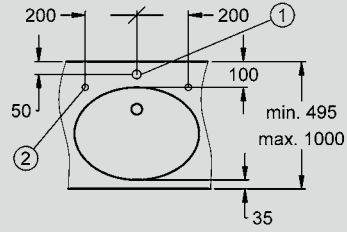

ohne hintere Aufkantung

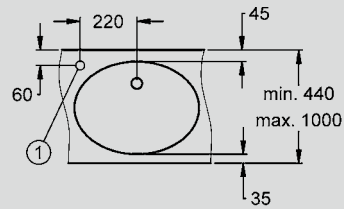

ohne hintere Aufkantung
ohne Hahnbank

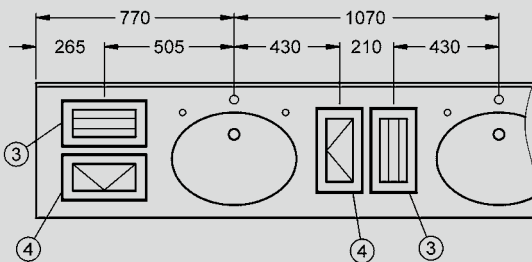
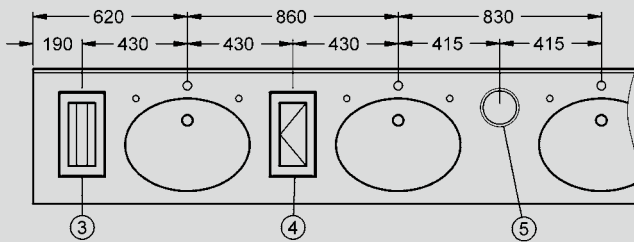
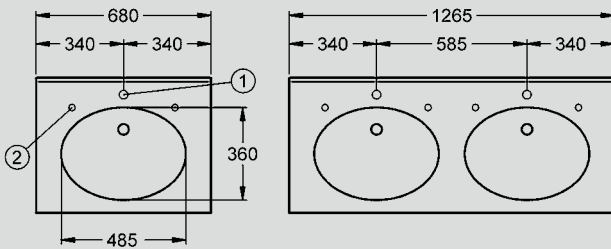

Ausführung mit vorderer Schürze

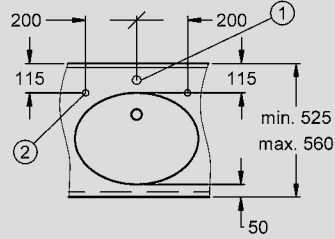

mit hinterer Aufkantung

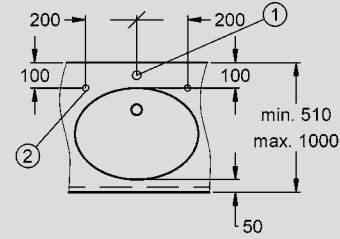

ohne hintere Aufkantung

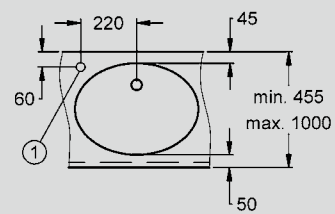

ohne hintere Aufkantung
ohne Hahnbank

- ① Hahnloch
- ② Bohrung für Seifenspender
- ③ Aussparung für Papiertuchspender
- ④ Aussparung für Abfallklappe
- ⑤ Aussparung für Abwurfhülse

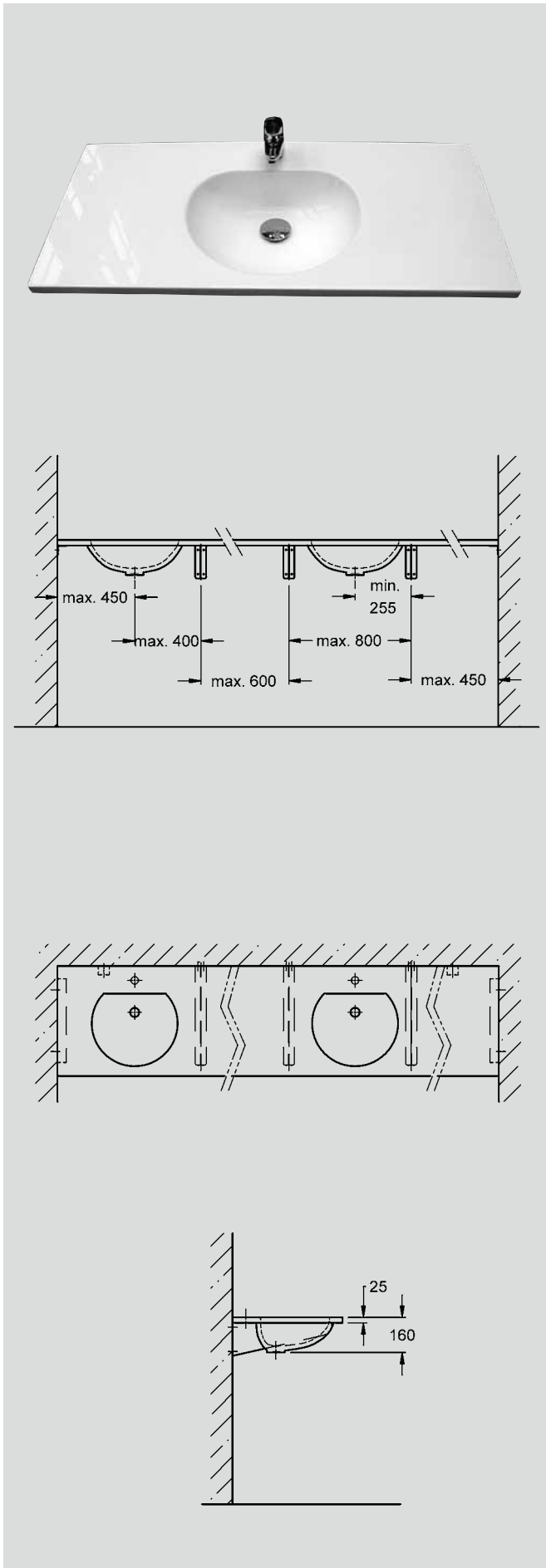

Ausschreibungstext

WANGEROOGE – Plattenwaschtisch

aus kunstharzgebundenem Mineralwerkstoff mit porenfreier, glatter Oberfläche (temperaturbeständig bis 65 °C). Mit einer bzw. mehreren nahtlos eingeformten Mulde/n, Muldenform rund, rückseitig abgeflacht, Muldenmaß 390 × 330 mm, ohne Überlauf. Farbton Alpinweiß, weitere Farbtöne siehe Farbübersicht Seite 25.

Plattenmaße:

- Plattendicke 25 mm, Mindestlänge 710 mm
- Platte ohne angeformte Aufkantung max. 1000 mm tief, max. 3200 mm lang für bis zu 5 Mulden
- Platte mit angeformter Aufkantung max. 560 mm tief, max. 3650 mm lang für bis zu 6 Mulden

Anzahl der Mulden ... Stück

Gesamthöhe ... mm (bei Ausführung mit vorderer Schürze)

Zum Einbau – ① ...

Ausführung – ② ...

Bohrungen/Aussparungen – ③ ...

Ablauf – ④ ...

Befestigung – ⑤ ...

① Zum Einbau

- in zweiseitiger Nische
- in einseitiger Nische
- frei vor der Wand

② Ausführung

- mit vorderer Schürze
- mit einer seitlichen Schürze
- mit zwei seitlichen Schürzen
- mit aufgesetzter hinterer Aufkantung
- mit angeformter hinterer Aufkantung
- ohne hintere Aufkantung
- Sonderkonturen/Eckvarianten entspr. Zeichnung/Skizze

③ Bohrungen/Aussparungen

- mit Bohrung/en für Armaturen
- ohne Bohrung für Armaturen
- mit ... Stück Bohrung/en für Seifenspender \varnothing 25 mm
- mit ... Stück Aussparung/en für Abwurfhülse/n
- mit ... Stück Aussparung/en für Abfall-Abwurfklappe/n
- mit ... Stück Aussparung/en für Papierhandtuchspender

④ Ablauf

- mit Haubenablaufventil
- mit Exzenterab- und Überlaufgarnitur, einschl. Haube
- Stopfenab- und Überlaufgarnitur bauseitig

⑤ Befestigung

- mit Konsolen
- auf Unterbauschrank
- mit Winkelleisten

Hinweis

Plattenwaschtische werden nach Planungsblättern auftragsbezogen gefertigt. Vorlageformulare können werkseitig angefordert werden.

Ausführung ohne vordere Schürze

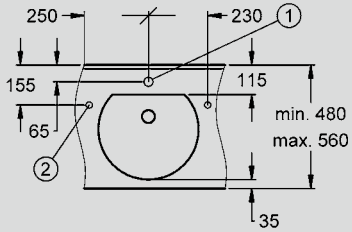

mit hinterer Aufkantung

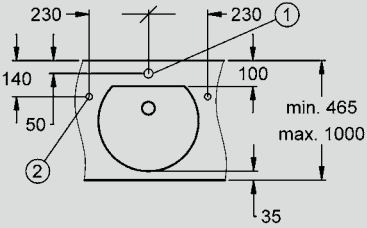

ohne hintere Aufkantung

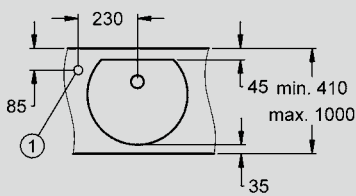

ohne hintere Aufkantung
ohne Hahnbank

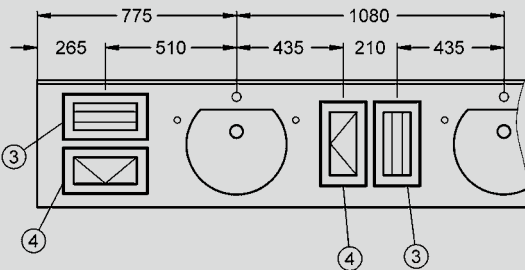
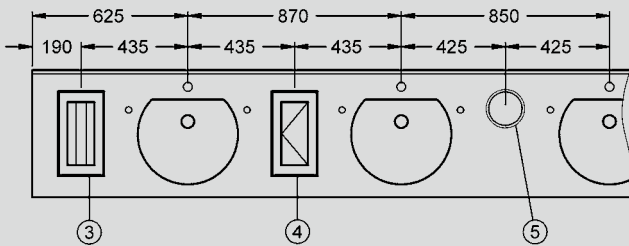
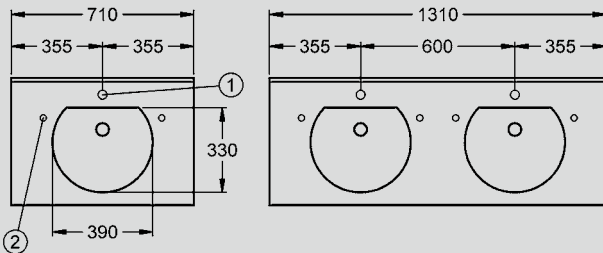

Ausführung mit vorderer Schürze

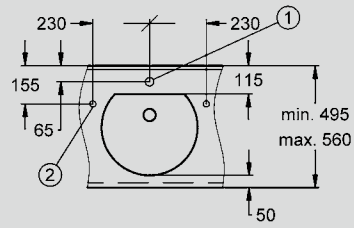

mit hinterer Aufkantung

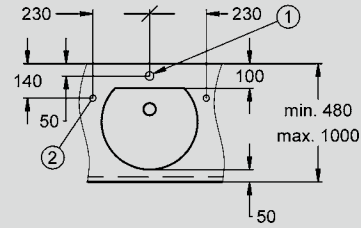

ohne hintere Aufkantung

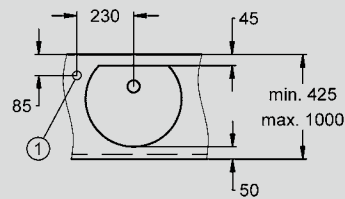

ohne hintere Aufkantung
ohne Hahnbank

- ① Hahnloch
- ② Bohrung für Seifenspender
- ③ Aussparung für Papiertuchspender
- ④ Aussparung für Abfallklappe
- ⑤ Aussparung für Abwurfhülse

Waschtische

Trinkbrunnen

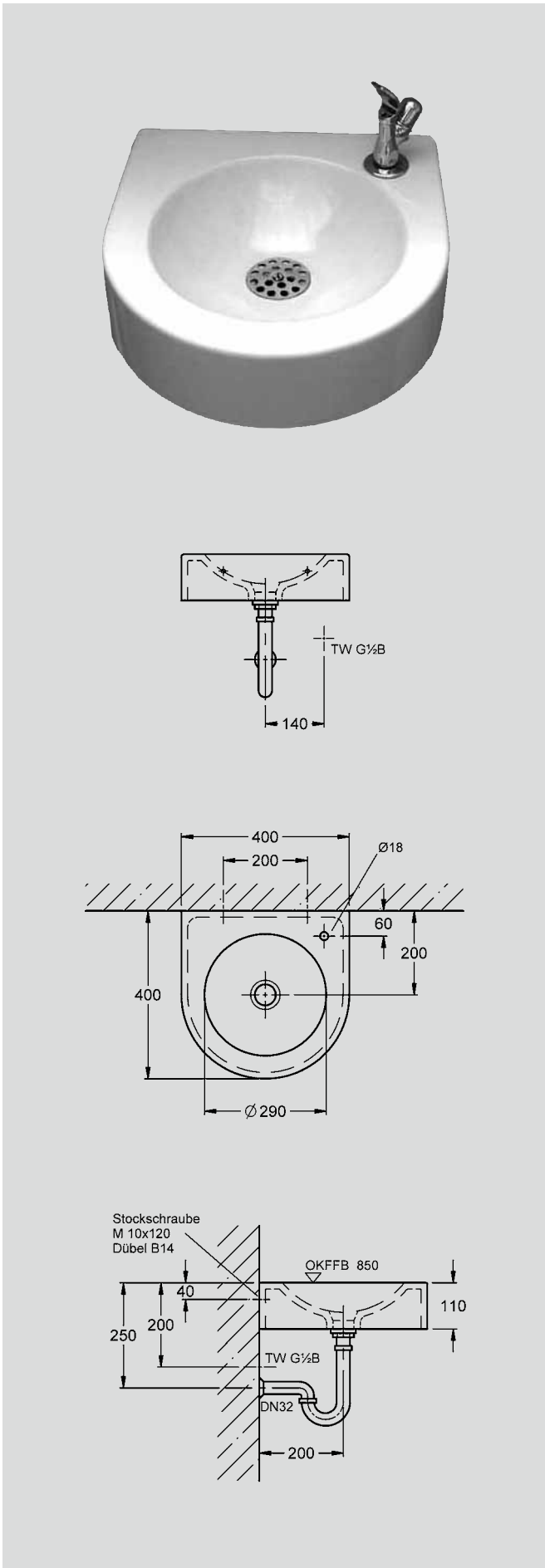

Ausschreibungstext

Trinkbrunnen

aus kunstharzgebundenem Mineralwerkstoff mit porenfreier, glatter Oberfläche. Nahtlos eingeformte runde Mulde, Ø 290 mm, ohne Überlauf. Umlaufende Schürze 110 mm hoch. Mit Armaturenbohrung Ø 18 mm.

Trinksprudler mit Kappendruckknopf und verchromter Rosette, Verdrehsicherungsstift, verdeckter Wassermengenregulierung, Messing poliert verchromt, Anschluß G 3/8 B.

Mit Eckventil G 1/2 B, inkl. Schubrossette, Schlauch 300 mm, ÜM 3/8 × ÜM 3/8. Sieb Ablaufventil DN 32, Röhrengeruchverschluss DN 32, Befestigung mit Stockschrauben M 10 × 120 mm und Dübeln B 14.

Farbton Alpenweiß, weitere Farbtöne siehe Farbübersicht Seite 25.

Maße (B × H × T): 400 × 110 × 400 mm

Typ	Artikel-Nummer
-----	----------------

SIRW240	2000 00 72
---------	------------

Waschplätze
Mineralwerkstoff